

**ANNEXE I**

**RÉSUMÉ DES CARACTÉRISTIQUES DU PRODUIT**

▼ Ce médicament fait l'objet d'une surveillance supplémentaire qui permettra l'identification rapide de nouvelles informations relatives à la sécurité. Les professionnels de la santé déclarent tout effet indésirable suspecté. Voir rubrique 4.8 pour les modalités de déclaration des effets indésirables.

## 1. DÉNOMINATION DU MÉDICAMENT

Wegovy 0,25 mg, solution injectable en stylo prérempli  
Wegovy 0,5 mg, solution injectable en stylo prérempli  
Wegovy 1 mg, solution injectable en stylo prérempli  
Wegovy 1,7 mg, solution injectable en stylo prérempli  
Wegovy 2,4 mg, solution injectable en stylo prérempli  
Wegovy 0,25 mg FlexTouch solution injectable en stylo prérempli  
Wegovy 0,5 mg FlexTouch solution injectable en stylo prérempli  
Wegovy 1 mg FlexTouch solution injectable en stylo prérempli  
Wegovy 1,7 mg FlexTouch solution injectable en stylo prérempli  
Wegovy 2,4 mg FlexTouch solution injectable en stylo prérempli

## 2. COMPOSITION QUALITATIVE ET QUANTITATIVE

### Stylo prérempli, dose unique

#### Wegovy 0,25 mg, solution injectable

Chaque stylo prérempli à dose unique contient 0,25 mg de sémaglutide\* dans 0,5 ml de solution. Un ml de solution contient 0,5 mg de sémaglutide\*.

#### Wegovy 0,5 mg, solution injectable

Chaque stylo prérempli à dose unique contient 0,5 mg de sémaglutide\* dans 0,5 ml de solution. Un ml de solution contient 1 mg de sémaglutide\*.

#### Wegovy 1 mg, solution injectable

Chaque stylo prérempli à dose unique contient 1 mg de sémaglutide\* dans 0,5 ml de solution. Un ml de solution contient 2 mg de sémaglutide\*.

#### Wegovy 1,7 mg, solution injectable

Chaque stylo prérempli à dose unique contient 1,7 mg de sémaglutide\* dans 0,75 ml de solution. Un ml de solution contient 2,27 mg de sémaglutide\*.

#### Wegovy 2,4 mg, solution injectable

Chaque stylo prérempli à dose unique contient 2,4 mg de sémaglutide\* dans 0,75 ml de solution. Un ml de solution contient 3,2 mg de sémaglutide\*.

### Stylo prérempli, FlexTouch

#### Wegovy 0,25 mg FlexTouch solution injectable

Chaque stylo prérempli contient 1 mg de sémaglutide\* dans 1,5 ml de solution. Un ml de solution contient 0,68 mg de sémaglutide\*. Un stylo prérempli contient 4 doses de 0,25 mg.

#### Wegovy 0,5 mg FlexTouch solution injectable

Chaque stylo prérempli contient 2 mg de sémaglutide\* dans 1,5 ml de solution. Un ml de solution contient 1,34 mg de sémaglutide\*. Un stylo prérempli contient 4 doses de 0,5 mg.

#### Wegovy 1 mg FlexTouch solution injectable

Chaque stylo prérempli contient 4 mg de sémaglutide\* dans 3 ml de solution. Un ml de solution contient 1,34 mg de sémaglutide\*. Un stylo prérempli contient 4 doses de 1 mg.

### Wegovy 1,7 mg FlexTouch solution injectable

Chaque stylo prérempli contient 6,8 mg de sémaglutide\* dans 3 ml de solution. Un ml de solution contient 2,27 mg de sémaglutide\*. Un stylo prérempli contient 4 doses de 1,7 mg.

### Wegovy 2,4 mg FlexTouch solution injectable

Chaque stylo prérempli contient 9,6 mg de sémaglutide\* dans 3 ml de solution. Un ml de solution contient 3,2 mg de sémaglutide\*. Un stylo prérempli contient 4 doses de 2,4 mg.

\*peptide analogue au glucagon-1 humain (GLP-1) produit par la technique de l'ADN recombinant sur des cellules de *Saccharomyces cerevisiae*.

Pour la liste complète des excipients, voir rubrique 6.1.

## **3. FORME PHARMACEUTIQUE**

Solution injectable (injection)

Solution isotonique, incolore et limpide ; pH = 7,4.

## **4. INFORMATIONS CLINIQUES**

### **4.1 Indications thérapeutiques**

#### Adultes

Wegovy est indiqué en complément d'un régime hypocalorique et d'une augmentation de l'activité physique dans le contrôle du poids, notamment pour la perte de poids et le maintien du poids, chez des adultes avec un indice de masse corporelle (IMC) initial de :

- $\geq 30 \text{ kg/m}^2$  (obésité), ou
- $\geq 27 \text{ kg/m}^2$  et  $< 30 \text{ kg/m}^2$  (surpoids) en présence d'au moins un facteur de comorbidité lié au poids tel qu'une dysglycémie (prédiabète ou diabète de type 2), une hypertension artérielle, une dyslipidémie, un syndrome d'apnée obstructive du sommeil ou une maladie cardiovasculaire.

#### Adolescents ( $\geq 12$ ans)

Wegovy est indiqué en complément d'un régime hypocalorique et d'une augmentation de l'activité physique dans le contrôle du poids chez des adolescents âgés de 12 ans et plus avec :

- une obésité\*

et

- un poids corporel supérieur à 60 kg.

Le traitement par Wegovy doit être arrêté et réévalué si les patients adolescents n'ont pas réduit leur IMC d'au moins 5 % après 12 semaines à la dose de 2,4 mg ou à la dose maximale tolérée.

\*Obésité (IMC  $\geq 95^{\text{e}}$  percentile) définis selon les courbes de croissance de l'IMC en fonction du sexe et de l'âge (CDC.gov) (voir Tableau 1).

**Tableau 1 Seuils d'IMC pour l'obésité ( $\geq 95^{\text{e}}$  percentile) par sexe et par âge pour les patients pédiatriques âgés de 12 ans et plus (critères CDC)**

Age (années)	IMC (kg/m <sup>2</sup> ) au 95 <sup>e</sup> percentile	
	Hommes	Femmes
12	24,2	25,2
12,5	24,7	25,7
13	25,1	26,3

Age (années)	IMC (kg/m <sup>2</sup> ) au 95 <sup>e</sup> percentile	
	Hommes	Femmes
13,5	25,6	26,8
14	26,0	27,2
14,5	26,4	27,7
15	26,8	28,1
15,5	27,2	28,5
16	27,5	28,9
16,5	27,9	29,3
17	28,2	29,6
17,5	28,6	30,0

## 4.2 Posologie et mode d'administration

### Posologie

#### Adultes

La dose d'entretien de sémaglutide de 2,4 mg une fois par semaine est atteinte en commençant par une dose de 0,25 mg. Pour réduire la fréquence de symptômes gastro-intestinaux, la dose doit être augmentée sur une période de 16 semaines pour atteindre la dose d'entretien de 2,4 mg une fois par semaine (voir Tableau 2). En cas de symptômes gastro-intestinaux significatifs, envisager de retarder l'augmentation de la dose ou de réduire à la dose précédente jusqu'à l'amélioration des symptômes. Des doses hebdomadaires supérieures à 2,4 mg ne sont pas recommandées.

**Tableau 2 Schéma d'augmentation de la dose**

Augmentation de la dose	Dose hebdomadaire
Semaines 1 à 4	0,25 mg
Semaines 5 à 8	0,5 mg
Semaines 9 à 12	1 mg
Semaines 13 à 16	1,7 mg
<b>Dose d'entretien</b>	<b>2,4 mg</b>

#### Adolescents

Pour les adolescents âgés de 12 ans et plus, le même schéma d'augmentation de la dose que celui utilisé pour les adultes doit être appliqué (voir Tableau 2). La dose doit être augmentée jusqu'à 2,4 mg (dose d'entretien) ou jusqu'à la dose maximale tolérée. Des doses hebdomadaires supérieures à 2,4 mg ne sont pas recommandées.

#### Patients atteints de diabète de type 2

Lors de l'initiation du traitement par sémaglutide chez des patients atteints de diabète de type 2, une réduction de la dose d'insuline ou des sécrétagogues de l'insuline (tels que les sulfamides hypoglycémifiants) administrés de façon concomitante doit être envisagée afin de réduire le risque d'hypoglycémie, voir rubrique 4.4.

#### Oubli de dose

Si une dose est oubliée, elle doit être administrée dès que possible et dans les 5 jours suivant l'oubli. Si plus de 5 jours se sont écoulés, la dose oubliée ne doit pas être prise, et la dose suivante doit être administrée le jour normalement prévu. Dans chacun des cas, les patients peuvent ensuite reprendre leur schéma posologique hebdomadaire habituel. Si plusieurs doses sont oubliées, il convient d'envisager une réduction de la dose de départ pour une réinstauration du traitement.

## Populations particulières

### *Sujets âgés (≥ 65 ans)*

Aucun ajustement de la dose n'est nécessaire en fonction de l'âge. L'expérience clinique chez les patients âgés de ≥ 75 ans est limitée et une sensibilité accrue de certains sujets âgés ne peut pas être exclue.

### *Patients insuffisants rénaux*

Aucun ajustement de la dose n'est nécessaire chez les patients présentant une insuffisance rénale légère ou modérée. L'expérience relative à l'utilisation du sémaglutide chez des patients présentant une insuffisance rénale sévère est limitée. Le sémaglutide n'est pas recommandé chez les patients présentant une insuffisance rénale sévère (DFGe < 30 ml/min/1,73 m<sup>2</sup>) y compris les patients présentant une insuffisance rénale terminale (voir rubriques 4.4, 4.8 et 5.2).

### *Patients insuffisants hépatiques*

Aucun ajustement de la dose n'est requis chez les patients présentant une insuffisance hépatique légère ou modérée. L'expérience relative à l'utilisation du sémaglutide chez des patients présentant une insuffisance hépatique sévère est limitée. Le sémaglutide n'est pas recommandé chez les patients présentant une insuffisance hépatique sévère et doit être utilisé avec prudence chez les patients présentant une insuffisance hépatique légère ou modérée (voir rubriques 4.4 et 5.2).

### *Population pédiatrique*

Aucun ajustement de la dose n'est nécessaire chez les adolescents âgés de 12 ans et plus. La sécurité et l'efficacité du sémaglutide chez les enfants âgés de moins de 12 ans n'ont pas été établies.

## Mode d'administration

Voie sous-cutanée.

Wegovy doit être administré une fois par semaine, quel que soit le moment de la journée, au cours ou en dehors des repas.

Il doit être injecté par voie sous-cutanée dans l'abdomen, la cuisse ou le haut du bras. Le site d'injection peut être modifié sans ajustement de la dose. Il ne doit pas être administré par voie intraveineuse ou intramusculaire.

Le jour de l'administration hebdomadaire peut être changé si nécessaire, à condition que le délai entre deux doses soit d'au moins 3 jours (> 72 heures). Après avoir choisi un nouveau jour d'administration, il faut continuer d'administrer la dose une fois par semaine.

Lors de l'administration de Wegovy stylo prérempli à dose unique, le stylo doit être appuyé fermement contre la peau jusqu'à ce que la barre jaune se soit immobilisée. L'injection dure environ 5 à 10 secondes.

Il convient de conseiller aux patients de lire attentivement les instructions d'utilisation incluses dans la notice avant l'administration du médicament.

Pour les instructions plus détaillées avant l'administration, voir la rubrique 6.6.

## **4.3 Contre-indications**

Hypersensibilité à la substance active ou à l'un des excipients mentionnés à la rubrique 6.1.

#### **4.4 Mises en garde spéciales et précautions d'emploi**

##### Traçabilité

Afin d'améliorer la traçabilité des médicaments biologiques, le nom et le numéro de lot du produit administré doivent être clairement enregistrés.

##### Déshydratation

L'utilisation d'agonistes des récepteurs du GLP-1 peut être associée à des effets indésirables gastro-intestinaux pouvant entraîner une déshydratation qui, dans de rares cas peuvent conduire à une détérioration de la fonction rénale. Les patients doivent être avertis du risque potentiel de déshydratation lié aux effets indésirables gastro-intestinaux et doivent prendre des précautions pour éviter une perte hydrique.

##### Pancréatite aiguë

Des cas de pancréatite aiguë ont été observés lors de l'utilisation d'agonistes des récepteurs du GLP-1 (voir rubrique 4.8). Les patients doivent être informés des symptômes caractéristiques de la pancréatite aiguë. En cas de suspicion de pancréatite, le sémaglutide devra être arrêté ; si la pancréatite est confirmée, le sémaglutide ne devra pas être réadministré. Il convient d'être prudent chez les patients ayant des antécédents de pancréatite.

En l'absence d'autres signes et symptômes de pancréatite aiguë, des élévations des enzymes pancréatiques seules ne prédisent pas une pancréatite aiguë.

##### Patients atteints de diabète de type 2

Le sémaglutide ne doit pas être utilisé comme substitut de l'insuline chez les patients atteints de diabète de type 2.

Le sémaglutide ne doit pas être utilisé en association avec d'autres agonistes des récepteurs du GLP-1. L'association n'a pas été étudiée et un risque accru d'effets indésirables liés à un surdosage est considéré comme probable.

##### Hypoglycémie chez les patients atteints de diabète de type 2

L'insuline et les sulfamides hypoglycémiantes sont connus pour provoquer une hypoglycémie. Les patients traités par le sémaglutide en association à un sulfamide hypoglycémiant ou à une insuline peuvent présenter une augmentation du risque d'hypoglycémie. Le risque d'hypoglycémie peut être diminué en réduisant la dose du sulfamide hypoglycémiant ou de l'insuline lors de l'initiation du traitement par un agoniste des récepteurs du GLP-1. L'ajout de Wegovy chez des patients traités par insuline n'a pas été évalué.

##### Rétinopathie diabétique chez les patients atteints de diabète de type 2

Un risque accru de complications liées à la rétinopathie diabétique a été observé chez les patients atteints de rétinopathie diabétique et traités par sémaglutide (voir rubrique 4.8). Une amélioration rapide du contrôle glycémique a été associée à une aggravation temporaire de la rétinopathie diabétique, cependant d'autres mécanismes ne peuvent pas être exclus. Les patients atteints de rétinopathie diabétique et traités par sémaglutide doivent faire l'objet d'une surveillance attentive et doivent être traités selon les recommandations cliniques. Il n'y a pas d'expérience avec Wegovy chez les patients atteints de diabète de type 2 et présentant une rétinopathie diabétique non contrôlée ou potentiellement instable. Chez ces patients, le traitement par Wegovy n'est pas recommandé.

### Populations non étudiées

La sécurité et l'efficacité de Wegovy n'ont pas été étudiées chez les patients :

- traités par d'autres produits de gestion du poids,
- atteints de diabète de type 1,
- présentant une insuffisance rénale sévère (voir rubrique 4.2),
- présentant une insuffisance hépatique sévère (voir rubrique 4.2),
- présentant une insuffisance cardiaque congestive de classe IV selon la New York Heart Association (NYHA).

L'utilisation chez ces patients n'est pas recommandée.

L'expérience de Wegovy est limitée chez les patients :

- âgés de 75 ans ou plus (voir rubrique 4.2),
- présentant une insuffisance hépatique légère ou modérée (voir rubrique 4.2),
- présentant une maladie inflammatoire de l'intestin,
- présentant une gastroparésie diabétique.

Le médicament doit être utilisé avec prudence chez ces patients.

### Teneur en sodium

Ce médicament contient moins de 1 mmol de sodium (23 mg) par dose, c'est-à-dire qu'il est essentiellement « sans sodium ».

## **4.5 Interactions avec d'autres médicaments et autres formes d'interactions**

Le sémaglutide retarde la vidange gastrique et pourrait potentiellement influencer l'absorption des médicaments administrés de façon concomitante par voie orale. Aucun effet cliniquement pertinent sur la vitesse de la vidange gastrique n'a été observé avec le sémaglutide de 2,4 mg, probablement en raison d'un effet de tolérance. Le sémaglutide doit être utilisé avec prudence chez les patients recevant des médicaments par voie orale nécessitant une absorption gastro-intestinale rapide.

### Paracétamol

Le sémaglutide retarde la vidange gastrique telle qu'évaluée par la pharmacocinétique du paracétamol pendant un repas test standard. L' $ASC_{0-60 \text{ min}}$  et la  $C_{\text{max}}$  du paracétamol ont baissé de 27 % et 23 % respectivement, après une utilisation concomitante de sémaglutide de 1 mg. L'exposition totale au paracétamol ( $ASC_{0-5 \text{ h}}$ ) n'a pas été affectée. Aucun effet cliniquement pertinent sur le paracétamol n'a été observé avec le sémaglutide. Aucun ajustement de la dose de paracétamol n'est nécessaire en cas d'association avec sémaglutide.

### Contraceptifs hormonaux

Le sémaglutide ne devrait pas réduire l'effet des contraceptifs oraux. Le sémaglutide ne modifie pas de manière cliniquement significative l'exposition totale à l'éthinylestradiol et au lévonorgestrel en cas d'administration concomitante d'un contraceptif oral combiné (0,03 mg d'éthinylestradiol/0,15 mg de lévonorgestrel) avec le sémaglutide. L'exposition à l'éthinylestradiol n'a pas été affectée ; une augmentation de 20 % de l'exposition au lévonorgestrel à l'état d'équilibre a été observée. La  $C_{\text{max}}$  n'a été affectée pour aucun des composés.

### Atorvastatine

Le sémaglutide n'a pas modifié l'exposition totale à l'atorvastatine après administration d'une dose unique de 40 mg d'atorvastatine. La  $C_{\text{max}}$  de l'atorvastatine a diminué de 38 %. Cette baisse n'a pas été considérée comme cliniquement significative.

### Digoxine

Le sémaglutide n'a pas modifié l'exposition totale ou la  $C_{max}$  de la digoxine après administration d'une dose unique de 0,5 mg de digoxine.

### Metformine

Le sémaglutide n'a pas modifié l'exposition totale ou la  $C_{max}$  de la metformine après administration de 500 mg deux fois par jour pendant 3,5 jours.

### Warfarine

Le sémaglutide n'a pas modifié l'exposition totale ou la  $C_{max}$  de la R- et S-warfarine après une dose unique de warfarine (25 mg), et l'effet pharmacodynamique de la warfarine tel que mesuré par le rapport normalisé international (INR) n'a pas été affecté de manière cliniquement significative. Toutefois, lors de l'initiation du traitement par sémaglutide chez des patients sous warfarine ou autres dérivés de la coumarine, une surveillance fréquente du rapport normalisé international (INR) est recommandée.

### Population pédiatrique

Les études d'interaction n'ont été réalisées que chez les adultes.

## **4.6 Fertilité, grossesse et allaitement**

### Femmes en âge de procréer

L'utilisation d'une contraception pendant le traitement par le sémaglutide est recommandée chez les femmes en âge de procréer (voir rubrique 4.5).

### Grossesse

Les études effectuées chez l'animal ont mis en évidence une toxicité sur la reproduction (voir rubrique 5.3). Il existe des données limitées sur l'utilisation du sémaglutide chez la femme enceinte. Le sémaglutide ne doit donc pas être utilisé pendant la grossesse. En cas de projet de grossesse ou en cas de grossesse, le traitement par le sémaglutide doit être interrompu. Le sémaglutide doit être arrêté au moins 2 mois avant un projet de grossesse en raison de sa longue demi-vie (voir rubrique 5.2).

### Allaitement

Le sémaglutide a été excrété dans le lait de rates allaitantes. Un risque pour l'enfant allaité ne pouvant pas être exclu, le sémaglutide ne doit pas être utilisé pendant l'allaitement.

### Fertilité

L'effet du sémaglutide sur la fertilité humaine est inconnu. Le sémaglutide n'a pas affecté la fertilité des rats mâles. Chez le rat femelle, une prolongation du cycle œstral et une faible baisse du nombre d'ovulations ont été observées à des doses associées à une réduction du poids maternel.

## **4.7 Effets sur l'aptitude à conduire des véhicules et à utiliser des machines**

Le sémaglutide n'a aucun effet ou un effet négligeable sur l'aptitude à conduire des véhicules et à utiliser des machines. Cependant, des vertiges peuvent être ressentis principalement durant la période d'augmentation de la dose. La conduite de véhicules ou l'utilisation de machines doivent être effectuées avec prudence en cas de vertiges.



## Patients ayant un diabète de type 2

Lorsque le sémaglutide est utilisé en association à un sulfamide hypoglycémiant ou à l'insuline, il convient d'informer les patients qu'ils doivent prendre des précautions pour éviter une hypoglycémie lors de la conduite de véhicules ou de l'utilisation de machines (voir rubrique 4.4).

### **4.8 Effets indésirables**

#### Résumé du profil de sécurité

Dans quatre essais de phase 3a, 2 650 patients adultes ont été exposés à Wegovy. La durée des études était de 68 semaines. Les effets indésirables les plus fréquemment signalés étaient des troubles gastro-intestinaux comprenant nausées, diarrhées, constipation et vomissements.

#### Liste tabulée des effets indésirables

Le tableau 3 répertorie les effets indésirables identifiés dans les études cliniques de phase 3a chez les adultes. Les fréquences sont basées sur un ensemble d'études de phase 3a.

Les effets indésirables associés à Wegovy sont indiqués ci-dessous par classe de systèmes d'organes et par fréquence. Les catégories de fréquence sont définies comme suit : très fréquent ( $\geq 1/10$ ) ; fréquent ( $\geq 1/100$  à  $< 1/10$ ) ; peu fréquent ( $\geq 1/1\ 000$  à  $< 1/100$ ) ; rare ( $\geq 1/10\ 000$  à  $< 1/1\ 000$ ) ; très rare ( $< 1/10\ 000$ ).

**Tableau 3 Réactions indésirables provenant des essais de phase 3 contrôlés chez les adultes**

<b>MedDRA Classe de systèmes d'organes</b>	<b>Très fréquent</b>	<b>Fréquent</b>	<b>Peu fréquent</b>	<b>Rare</b>
Affections du système immunitaire				Réaction anaphylactique
Troubles du métabolisme et de la nutrition		Hypoglycémie chez les patients atteints de diabète de type 2 <sup>a</sup>		
Affections du système nerveux	Maux de tête <sup>b</sup>	Vertiges <sup>b</sup>		
Affections oculaires		Rétinopathie diabétique chez les patients atteints de diabète de type 2 <sup>a</sup>		
Affections cardiaques			Hypotension Hypotension orthostatique Augmentation du rythme cardiaque <sup>a,c</sup>	
Affections gastro-intestinales	Vomissements <sup>a,b</sup> Diarrhées <sup>a,b</sup> Constipation <sup>a,b</sup> Nausées <sup>a,b</sup> Douleurs abdominales <sup>b,c</sup>	Gastrite <sup>b,c</sup> Reflux gastro-œsophagien <sup>b</sup> Dyspepsie <sup>b</sup> Éructation <sup>b</sup> Flatulence <sup>b</sup> Distension abdominale <sup>b</sup>	Pancréatite aiguë <sup>a</sup> Retard de la vidange gastrique	
Affections hépatobiliaires		Lithiase biliaire <sup>a</sup>		

MedDRA Classe de systèmes d'organes	Très fréquent	Fréquent	Peu fréquent	Rare
Affections de la peau et du tissu sous-cutané		Perte des cheveux <sup>a</sup>		Angioœdème
Troubles généraux et anomalies au site d'administration	Fatigue <sup>b,c</sup>	Réactions au site d'injection <sup>c</sup>		
Investigations			Élévation de l'amylase <sup>c</sup> Élévation de la lipase <sup>c</sup>	

<sup>a)</sup> Voir description de certains effets indésirables ci-dessous

<sup>b)</sup> Essentiellement observé durant la période d'augmentation de la dose

<sup>c)</sup> Regroupement de termes préconisés

### Description de certaines réactions indésirables

#### Réactions indésirables gastro-intestinales

Sur la période d'étude de 68 semaines, des nausées sont survenues chez 43,9 % des patients traités par sémaglutide (16,1 % pour le placebo), des diarrhées chez 29,7 % (15,9 % pour le placebo) et des vomissements chez 24,5 % (6,3 % pour le placebo). La plupart des événements étaient d'intensité légère à modérée et de courte durée. La constipation est survenue chez 24,2 % des patients traités par sémaglutide (11,1 % pour le placebo) et était d'intensité légère à modérée et de durée plus longue. Chez les patients traités par sémaglutide, la durée médiane des nausées était de 8 jours, des vomissements de 2 jours, de la diarrhée de 3 jours et de la constipation de 47 jours.

Les patients insuffisants rénaux modérés ( $DFGe \geq 30$  ml/min/1,73 m<sup>2</sup>) peuvent présenter davantage d'effets gastro-intestinaux lorsqu'ils sont traités par sémaglutide.

Les événements gastro-intestinaux ont conduit à l'arrêt définitif du traitement chez 4,3 % des patients.

#### Pancréatite aiguë

La fréquence rapportée des pancréatites aiguës confirmées par adjudication dans les études cliniques de phase 3a était respectivement de 0,2 % pour le sémaglutide et de < 0,1 % pour le placebo.

#### Maladie aiguë de la vésicule biliaire/cholélithiase

Une cholélithiase a été rapportée chez 1,6 % des patients et a conduit à une cholécystite chez 0,6 % des patients traités par sémaglutide. Une cholélithiase et une cholécystite ont été rapportées chez 1,1 % et 0,3 %, respectivement, des patients traités par placebo.

#### Perte des cheveux

Une perte de cheveux a été rapportée chez 2,5 % des patients traités par sémaglutide et chez 1,0 % des patients traités par placebo. Les événements étaient principalement d'intensité légère et la plupart des patients se sont rétablis lors de la poursuite du traitement. La perte de cheveux était plus souvent rapportée chez les patients présentant une plus grande perte de poids ( $\geq 20$  %).

#### Augmentation de la fréquence cardiaque

Dans les essais de phase 3a, une augmentation moyenne de 3 battements par minute (bpm) par rapport à une valeur moyenne à l'inclusion de 72 bpm a été observée chez les patients traités par sémaglutide. Les proportions de patients avec une augmentation des pulsations par rapport à l'inclusion  $\geq 10$  bpm à tout moment au cours de la période de traitement étaient de 67,0 % dans le bras sémaglutide vs 50,1 % dans le bras placebo.

#### Immunogénicité

Compte tenu des propriétés potentiellement immunogènes des médicaments contenant des protéines ou des peptides, les patients traités par sémaglutide peuvent développer des anticorps. La proportion

de patients testés positifs aux anticorps anti-sémaglutide à tout moment après l'inclusion était faible (2,9 %) et aucun patient ne présentait d'anticorps neutralisants anti-sémaglutide ni d'anticorps anti-sémaglutide avec un effet neutralisant du GLP-1 endogène à la fin de l'essai. Pendant le traitement, des concentrations élevées de sémaglutide pourraient avoir diminué la sensibilité des dosages, donc le risque de faux négatifs ne peut être exclu. Toutefois, chez les patients testés positifs pour les anticorps pendant et après le traitement, la présence des anticorps était transitoire et sans impact apparent sur l'efficacité et la sécurité.

#### Hypoglycémie chez les patients atteints de diabète de type 2

Dans l'étude STEP 2, une hypoglycémie cliniquement significative a été observée chez 6,2 % (0,1 événement/patient-année) des patients traités par sémaglutide, par rapport à 2,5 % (0,03 événement/patient-année) des patients traités par placebo. Une hypoglycémie sous sémaglutide a été observée tant avec que sans usage concomitant de sulfamide hypoglycémiant. Un épisode (0,2 % des patients, 0,002 événement/patient-année) a été signalé comme étant sévère chez un patient non traité concomitamment par un sulfamide hypoglycémiant. Le risque d'hypoglycémie était accru lorsque le sémaglutide était utilisé avec un sulfamide hypoglycémiant.

#### Rétinopathie diabétique chez les patients atteints de diabète de type 2

Une étude clinique de 2 ans a étudié le sémaglutide de 0,5 mg et de 1 mg par rapport au placebo chez 3 297 patients atteints de diabète de type 2, présentant un risque cardiovasculaire élevé, un diabète de longue durée et une glycémie insuffisamment contrôlée. Dans cette étude, des événements établis de complication de rétinopathie diabétique sont survenus chez un plus grand nombre de patients traités par sémaglutide (3,0 %) que de patients sous placebo (1,8 %). Cette observation vaut pour les patients traités par insuline et présentant une rétinopathie diabétique connue. La différence entre les traitements est apparue de manière précoce et a persisté pendant toute l'étude. Dans STEP 2, des troubles de la rétine ont été rapportés par 6,9 % des patients traités par Wegovy, 6,2 % des patients traités par sémaglutide 1 mg et 4,2 % des patients traités par placebo. La majorité des événements ont été rapportés comme étant une rétinopathie diabétique (4,0 %, 2,7 % et 2,7 %, respectivement) et une rétinopathie non proliférante (0,7 %, 0 % et 0 %, respectivement).

#### Population pédiatrique

Dans un essai clinique mené chez des adolescents âgés de 12 ans à moins de 18 ans souffrant d'obésité ou de surpoids et présentant au moins une comorbidité liée au poids, 133 patients ont été exposés à Wegovy. La durée de l'essai était de 68 semaines.

Globalement, la fréquence, la nature et la sévérité des effets indésirables chez les adolescents ont été comparables à celles observées dans la population adulte. Une cholélithiase a été rapportée chez 3,8 % des patients traités par Wegovy et 0% des patients traités par placebo.

Aucun effet sur la croissance ou le développement pubertaire n'a été observé après 68 semaines de traitement.

#### Déclaration des effets indésirables suspectés

La déclaration des effets indésirables suspectés après autorisation du médicament est importante. Elle permet une surveillance continue du rapport bénéfice/risque du médicament. Les professionnels de santé déclarent tout effet indésirable suspecté via le système national de déclaration – voir [Annexe V](#).

## **4.9 Surdosage**

Un surdosage par le sémaglutide peut être associé à des troubles gastro-intestinaux qui pourraient conduire à une déshydratation. En cas de surdosage, un traitement symptomatique approprié doit être initié en fonction des signes cliniques observés chez le patient.

## 5. PROPRIÉTÉS PHARMACOLOGIQUES

### 5.1 Propriétés pharmacodynamiques

Classe pharmacothérapeutique : médicaments utilisés dans le diabète, analogue du glucagon-like peptide 1 (GLP-1), code ATC : A10BJ06

#### Mécanisme d'action

Le sémaglutide est un analogue du GLP-1 présentant 94 % d'homologie de séquence avec le GLP-1 humain. Le sémaglutide agit comme agoniste des récepteurs du GLP-1, qui se lie sélectivement et active le récepteur du GLP-1, la cible du GLP-1 natif.

Le GLP-1 est un régulateur physiologique de l'appétit et de l'apport calorique, et le récepteur du GLP-1 est présent dans plusieurs régions du cerveau impliquées dans la régulation de l'appétit.

Les études chez l'animal montrent que le sémaglutide agit dans le cerveau par le biais du récepteur du GLP-1. Le sémaglutide exerce des effets directs sur les régions du cerveau impliquées dans la régulation de l'homéostasie de l'apport alimentaire dans l'hypothalamus et le tronc cérébral. Le sémaglutide peut agir sur le système de récompense hédonique à travers des effets directs et indirects dans des régions du cerveau, notamment le septum, le thalamus et l'amygdale.

Des études cliniques montrent que le sémaglutide réduit l'apport énergétique, augmente la sensation de satiété, de rassasiement et le contrôle de la prise alimentaire, réduit la sensation de faim, et la fréquence et l'intensité des fringales. En outre, le sémaglutide réduit la préférence pour les aliments à forte teneur en graisse.

Le sémaglutide régit les contributions homéostatique et hédonique en lien avec la fonction exécutive pour réguler l'apport calorique, l'appétit, la récompense et le choix de nourriture.

En outre, il a été montré dans des études cliniques que le sémaglutide réduit la glycémie de manière dépendante du glucose en stimulant la sécrétion d'insuline et en réduisant la sécrétion de glucagon lorsque la glycémie est élevée. Le mécanisme de réduction de la glycémie entraîne également un léger retard de la vidange gastrique en début de phase postprandiale. Lors d'une hypoglycémie, le sémaglutide diminue la sécrétion d'insuline sans altérer la sécrétion du glucagon.

Les récepteurs du GLP-1 sont également exprimés dans le cœur, le système vasculaire, le système immunitaire et les reins. Dans les études cliniques, le sémaglutide a eu un effet bénéfique sur les lipides plasmatiques, a réduit la tension artérielle systolique et a réduit l'inflammation. En outre, les études chez l'animal ont montré que le sémaglutide atténue le développement de l'athérosclérose et présente une action anti-inflammatoire dans le système cardiovasculaire.

#### Effets pharmacodynamiques

##### *Appétit, apport énergétique et choix des aliments*

Le sémaglutide réduit l'appétit en renforçant la sensation de rassasiement et de satiété, tout en diminuant la faim et la consommation prospective de nourriture. Dans l'essai de phase 1, l'apport énergétique pendant un repas à volonté était inférieur de 35 % sous sémaglutide par rapport au placebo après 20 semaines de traitement. Cette constatation a été étayée par un meilleur contrôle de l'alimentation, une diminution des envies alimentaires et une préférence relativement réduite pour les aliments à haute teneur en graisse. Les envies alimentaires ont été évaluées de manière plus approfondie dans l'étude STEP 5 au moyen d'un questionnaire sur le contrôle de l'alimentation (CoEQ). A la semaine 104, la différence de traitement estimée, tant pour le contrôle des envies que pour les envies d'aliments salés, était significativement en faveur du sémaglutide, alors qu'aucun effet clair n'a été observé pour les envies d'aliments sucrés.

### Lipides à jeun et postprandiaux

Par comparaison au placebo, le sémaglutide diminue les concentrations des triglycérides et des lipoprotéines de très basse densité (VLDL) à jeun de 12 % et de 21 %, respectivement. La réponse postprandiale en termes de triglycérides et de VLDL après un repas très gras a été réduite de > 40 %.

### Efficacité et sécurité cliniques

L'efficacité et la sécurité d'emploi du sémaglutide pour la gestion du poids en association avec une réduction de l'apport calorique et une augmentation de l'activité physique ont été évaluées dans quatre essais de phase 3a randomisés de 68 semaines, en double aveugle, contrôlés par placebo (STEP 1 à 4). Au total, 4 684 patients adultes (2 652 randomisés pour recevoir le traitement par sémaglutide) ont été inclus dans ces essais. De plus, l'efficacité et la sécurité du sémaglutide sur deux ans par rapport au placebo ont été évaluées dans le cadre d'un essai de phase 3b randomisé, en double aveugle, contrôlé par placebo (STEP 5), incluant 304 patients (152 avec le traitement par sémaglutide).

Le traitement par sémaglutide a démontré une perte de poids supérieure, cliniquement significative et durable par rapport au placebo chez les patients souffrant d'obésité ( $IMC \geq 30 \text{ kg/m}^2$ ) ou de surpoids ( $IMC \geq 27 \text{ kg/m}^2$  à  $< 30 \text{ kg/m}^2$ ) et présentant au moins une comorbidité liée au poids. En outre, dans l'ensemble des essais, une proportion plus élevée de patients a obtenu une perte de poids  $\geq 5 \%$ ,  $\geq 10 \%$ ,  $\geq 15 \%$  et  $\geq 20 \%$  sous sémaglutide par rapport au placebo. La réduction du poids corporel a été observée indépendamment de la présence de symptômes gastro-intestinaux tels que les nausées, les vomissements ou la diarrhée.

Le traitement par sémaglutide a également montré des améliorations statistiquement significatives du tour de taille, de la tension artérielle systolique et du fonctionnement physique par rapport au placebo.

L'efficacité a été démontrée, indépendamment de l'âge, du sexe, de l'origine ethnique, du poids corporel à l'inclusion, de l'IMC, de la présence d'un diabète de type 2 et du niveau de la fonction rénale. Des variations de l'efficacité étaient présentes dans tous les sous-groupes. Une perte de poids relativement plus élevée a été observée chez les femmes et chez les patients sans diabète de type 2, ainsi que chez les patients ayant un poids corporel plus faible à l'inclusion par rapport à ceux ayant un poids plus élevé.

### STEP 1 : gestion du poids

Dans un essai mené double aveugle de 68 semaines, 1 961 patients souffrant d'obésité ( $IMC \geq 30 \text{ kg/m}^2$ ) ou de surpoids ( $IMC \geq 27 \text{ kg/m}^2$  à  $< 30 \text{ kg/m}^2$ ) et présentant au moins une comorbidité liée au poids ont été randomisés pour recevoir le sémaglutide ou un placebo. Tous les patients ont suivi un régime alimentaire hypocalorique et ont augmenté leur activité physique pendant toute la durée de l'essai.

Une perte de poids est survenue précocement et s'est poursuivie tout au long de l'essai. À la fin du traitement (semaine 68), la perte de poids était supérieure et cliniquement significative par rapport au placebo (voir Tableau 4 et Figure 1). En outre, une proportion plus élevée de patients a obtenu une perte de poids  $\geq 5 \%$ ,  $\geq 10 \%$ ,  $\geq 15 \%$  et  $\geq 20 \%$  sous sémaglutide par rapport au placebo (voir Tableau 4). Parmi les patients atteints de prédiabète à l'inclusion, une plus grande proportion de patients présentait un statut glycémique normal à la fin du traitement par sémaglutide par rapport au placebo (84,1 % vs. 47,8 %).

**Tableau 4 STEP 1 : résultats à la semaine 68**

	Wegovy	Placebo
Ensemble d'analyse complet (N)	1 306	655
<b>Poids corporel</b>		
Inclusion (kg)	105,4	105,2
Variation (%) par rapport à l'inclusion <sup>1,2</sup>	-14,9	-2,4
Différence (%) par rapport au placebo <sup>1</sup> [IC à 95 %]	-12,4 [-13,4 ; -11,5]*	-
Variation (kg) par rapport à l'inclusion	-15,3	-2,6
Différence (kg) par rapport au placebo <sup>1</sup> [IC à 95 %]	-12,7 [-13,7 ; -11,7]	-
Patients (%) ayant obtenu une perte de poids ≥ 5 % <sup>3</sup>	83,5*	31,1
Patients (%) ayant obtenu une perte de poids ≥ 10 % <sup>3</sup>	66,1*	12,0
Patients (%) ayant obtenu une perte de poids ≥ 15 % <sup>3</sup>	47,9*	4,8
<b>Tour de taille (cm)</b>		
Inclusion	114,6	114,8
Variation par rapport à l'inclusion <sup>1</sup>	-13,5	-4,1
Différence par rapport au placebo <sup>1</sup> [IC à 95 %]	-9,4 [-10,3 ; -8,5]*	-
<b>Tension artérielle systolique (mmHg)</b>		
Inclusion	126	127
Variation par rapport à l'inclusion <sup>1</sup>	-6,2	-1,1
Différence par rapport au placebo <sup>1</sup> [IC à 95 %]	-5,1 [-6,3 ; -3,9]*	-

\* p < 0,0001 (bilatéral non ajusté) pour la supériorité.

<sup>1</sup> Valeur estimée au moyen d'un modèle ANCOVA utilisant une imputation multiple basée sur toutes les données indépendamment de l'arrêt du traitement randomisé ou de l'instauration d'un autre médicament contre l'obésité ou d'une chirurgie bariatrique.

<sup>2</sup> Pendant l'essai, le traitement randomisé a été définitivement interrompu par respectivement 17,1 % et 22,4 % de patients randomisés sur le sémaglutide 2,4 mg et le placebo. En supposant que tous les patients randomisés sont restés sous traitement et n'ont pas reçu d'autres médicaments contre l'obésité, les variations de poids corporel estimées entre la randomisation et la semaine 68 basées sur un modèle mixte pour mesures répétées comprenant toutes les observations jusqu'au premier arrêt étaient respectivement de -16,9 % et de -2,4 % pour le sémaglutide 2,4 mg et le placebo.

<sup>3</sup> Estimation à partir d'un modèle de régression binaire basé sur la même procédure d'imputation que dans l'analyse principale.

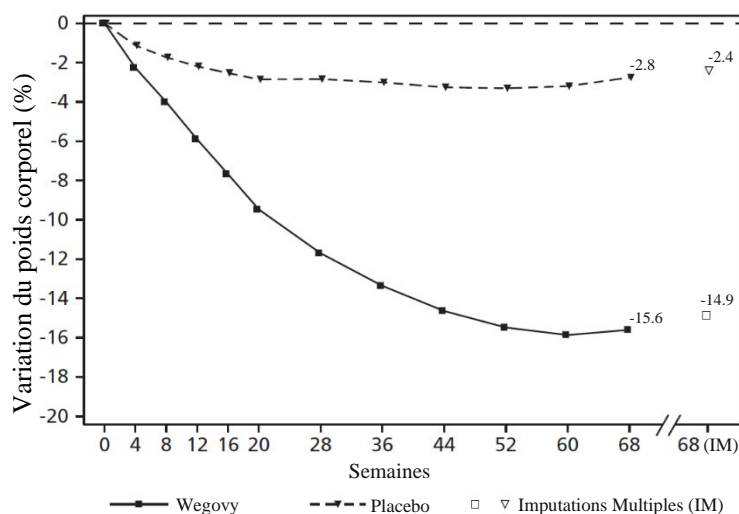

Valeurs observées pour les patients effectuant chaque visite programmée, et estimations avec des imputations multiples (IM) pour les abandons récupérés

Figure 1 STEP 1 : variation moyenne du poids corporel (%) entre l'inclusion et la semaine 68

À la suite de l'essai de 68 semaines, une prolongation de 52 semaines sans traitement a été menée auprès de 327 patients qui avaient terminé la période principale de l'essai avec la dose d'entretien de sémaglutide ou le placebo. Au cours de la période sans traitement, de la semaine 68 à la semaine 120, le poids corporel moyen a augmenté dans les deux groupes de traitement. Cependant, chez les patients qui avaient été traités par sémaglutide pendant la période principale de l'essai, le poids est resté inférieur de 5,6 % à la valeur de départ, contre 0,1 % pour le groupe placebo.

**STEP 2 : gestion du poids chez les patients atteints de diabète de type 2**

Dans une étude menée en double aveugle de 68 semaines, 1 210 patients en surpoids ou souffrant d'obésité (IMC  $\geq 27$  kg/m<sup>2</sup>) et atteints de diabète de type 2 ont été randomisés pour recevoir du sémaglutide de 2,4 mg, du sémaglutide de 1 mg une fois par semaine ou un placebo. Les patients inclus dans l'essai étaient atteints de diabète insuffisamment contrôlé (HbA<sub>1c</sub> de 7 à 10 %) et traités par un régime alimentaire et de l'activité physique uniquement ou par 1 à 3 antidiabétiques oraux. Tous les patients ont suivi un régime alimentaire hypocalorique et ont augmenté leur activité physique pendant toute la durée de l'essai.

Le traitement par sémaglutide pendant 68 semaines a entraîné une réduction supérieure et cliniquement significative du poids corporel et de l'HbA<sub>1c</sub> par rapport au placebo (voir Tableau 5 et Figure 2).

**Tableau 5 STEP 2 : résultats à la semaine 68**

	<b>Wegovy</b>	Placebo
Ensemble d'analyse complet (N)	404	403
<b>Poids corporel</b>		
Inclusion (kg)	99,9	100,5
Variation (%) par rapport à l'inclusion <sup>1,2</sup>	-9,6	-3,4
Différence (%) par rapport au placebo <sup>1</sup> [IC à 95 %]	-6,2 [-7,3 ; -5,2]*	-
Variation (kg) par rapport à l'inclusion	-9,7	-3,5
Différence (kg) par rapport au placebo <sup>1</sup> [IC à 95 %]	-6,1 [7,2 ; -5,0]	-
Patients (%) ayant obtenu une perte de poids $\geq 5$ % <sup>3</sup>	67,4*	30,2
Patients (%) ayant obtenu une perte de poids $\geq 10$ % <sup>3</sup>	44,5*	10,2
Patients (%) ayant obtenu une perte de poids $\geq 15$ % <sup>3</sup>	25,0*	4,3
<b>Tour de taille (cm)</b>		
Inclusion	114,5	115,5
Variation par rapport à l'inclusion <sup>1</sup>	-9,4	-4,5
Différence par rapport au placebo <sup>1</sup> [IC à 95 %]	-4,9 [-6,0, -3,8]*	-
<b>Tension artérielle systolique (mmHg)</b>		
Inclusion	130	130
Variation par rapport à l'inclusion <sup>1</sup>	-3,9	-0,5
Différence par rapport au placebo <sup>1</sup> [IC à 95 %]	-3,4 [-5,6 ; -1,3]**	-
<b>HbA<sub>1c</sub> (%) (mmol/mol [%])</b>		
Inclusion	65,3 (8,1)	65,3 (8,1)
Variation par rapport à l'inclusion <sup>1</sup>	-17,5 (-1,6)	-4,1 (-0,4)
Différence par rapport au placebo <sup>1</sup> [IC à 95 %]	-13,5 [-15,5 ; -11,4] (-1,2 [-1,4 ; -1,1])*	-

\* p < 0,0001 (bilatéral non ajusté) pour la supériorité ; \*\*p < 0,05 (bilatéral non ajusté) pour la supériorité.

<sup>1</sup> Valeur estimée au moyen d'un modèle ANCOVA utilisant une imputation multiple basée sur toutes les données indépendamment de l'arrêt du traitement randomisé ou de l'instauration d'un autre médicament contre l'obésité ou d'une chirurgie bariatrique.

<sup>2</sup> Pendant l'essai, le traitement randomisé a été définitivement interrompu par respectivement 11,6 % et 13,9 % des patients randomisés sur le sémaglutide de 2,4 mg et le placebo. En supposant que tous les patients randomisés sont restés sous traitement et n'ont pas reçu d'autres médicaments contre l'obésité, les variations estimées entre la randomisation et la semaine 68 pour le poids corporel basées sur un modèle mixte pour mesures répétées comprenant toutes les observations jusqu'au premier arrêt étaient respectivement de -10,6 % et de -3,1 % pour le sémaglutide de 2,4 mg et le placebo.

<sup>3</sup> Estimé à partir d'un modèle de régression binaire basé sur la même procédure d'imputation que dans l'analyse principale.

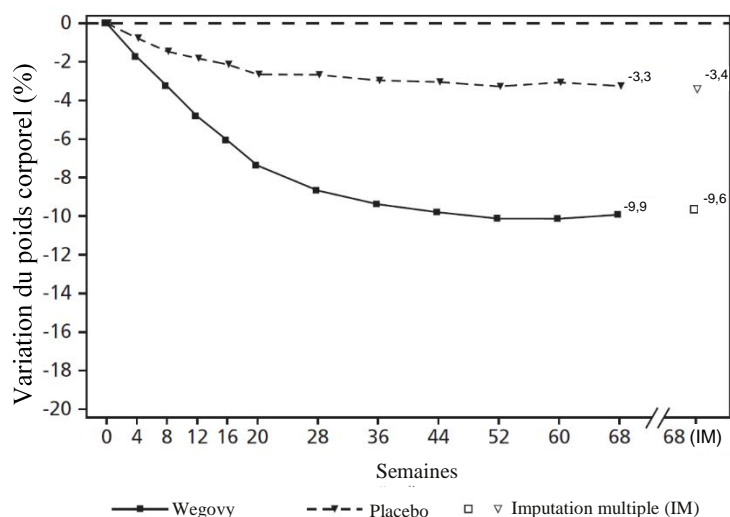

Valeurs observées pour les patients effectuant chaque visite programmée, et estimations avec des imputations multiples (IM) pour les abandons récupérés

Figure 2 STEP 2 : variation moyenne du poids corporel (%) entre l'inclusion et la semaine 68

### STEP 3 : gestion du poids par une thérapie comportementale intensive

Dans un essai mené en double aveugle de 68 semaines, 611 patients souffrant d'obésité ( $IMC \geq 30 \text{ kg/m}^2$ ) ou de surpoids ( $IMC \geq 27 \text{ kg/m}^2$  à  $< 30 \text{ kg/m}^2$ ) et présentant au moins une comorbidité liée au poids ont été randomisés pour recevoir le sémaglutide ou un placebo. Pendant l'essai, tous les patients ont bénéficié d'une thérapie comportementale intensive (IBT) consistant en un régime alimentaire très restrictif, une augmentation de l'activité physique et des conseils comportementaux.

Le traitement par sémaglutide et IBT pendant 68 semaines a entraîné une réduction du poids corporel supérieure et cliniquement significative par rapport au placebo (voir Tableau 6).

**Tableau 6 STEP 3 : résultats à la semaine 68**

	Wegovy	Placebo
Ensemble d'analyse complet (N)	407	204
<b>Poids corporel</b>		
Inclusion (kg)	106,9	103,7
Variation (%) par rapport à l'inclusion <sup>1,2</sup>	-16,0	-5,7
Différence (%) par rapport au placebo <sup>1</sup> [IC à 95 %]	-10,3 [-12,0 ; -8,6]*	-
Variation (kg) par rapport à l'inclusion	-16,8	-6,2
Différence (kg) par rapport au placebo <sup>1</sup> [IC à 95 %]	-10,6 [-12,5 ; -8,8]	-
Patients (%) ayant obtenu une perte de poids $\geq 5 \%$ <sup>3</sup>	84,8*	47,8



	<b>Wegovy</b>	<b>Placebo</b>
Ensemble d'analyse complet (N)	407	204
Patients (%) ayant obtenu une perte de poids $\geq 10\%$ <sup>3</sup>	73,0*	27,1
Patients (%) ayant obtenu une perte de poids $\geq 15\%$ <sup>3</sup>	53,5*	13,2
<b>Tour de taille (cm)</b>		
Inclusion	113,6	111,8
Variation par rapport à l'inclusion <sup>1</sup>	-14,6	-6,3
Différence par rapport au placebo <sup>1</sup> [IC à 95 %]	-8,3 [-10,1 ; -6,6]*	-
<b>Tension artérielle systolique (mmHg)</b>		
Inclusion	124	124
Variation par rapport à l'inclusion <sup>1</sup>	-5,6	-1,6
Différence par rapport au placebo <sup>1</sup> [IC à 95 %]	-3,9 [-6,4 ; -1,5]*	-

\*  $p < 0,005$  (bilatéral non ajusté) pour la supériorité.

<sup>1</sup> Valeur estimée au moyen d'un modèle ANCOVA utilisant une imputation multiple basée sur toutes les données indépendamment de l'arrêt du traitement randomisé ou de l'instauration d'un autre médicament contre l'obésité ou d'une chirurgie bariatrique.

<sup>2</sup> Pendant l'essai, le traitement randomisé a été définitivement interrompu par respectivement 16,7 % et 18,6 % des patients randomisés pour recevoir le sémaglutide de 2,4 mg et le placebo. En supposant que tous les patients randomisés sont restés sous traitement et n'ont pas reçu d'autres médicaments contre l'obésité, les variations de poids corporel estimées entre la randomisation et la semaine 68 basées sur un modèle mixte pour mesures répétées comprenant toutes les observations jusqu'à leur premier arrêt étaient respectivement de -17,6 % et de -5,0 % pour le sémaglutide de 2,4 mg et le placebo. <sup>3</sup> Estimé à partir d'un modèle de régression binaire basé sur la même procédure d'imputation que dans l'analyse principale.

#### STEP 4 : gestion durable du poids

Dans un essai mené en double aveugle de 68 semaines, 902 patients souffrant d'obésité (IMC  $\geq 30$  kg/m<sup>2</sup>) ou de surpoids (IMC  $\geq 27$  kg/m<sup>2</sup> à  $< 30$  kg/m<sup>2</sup>) et présentant au moins une comorbidité liée au poids ont été inclus. Tous les patients ont suivi un régime alimentaire hypocalorique et ont augmenté leur activité physique pendant toute la durée de l'essai. Entre la semaine 0 et la semaine 20 (pré-inclusion), tous les patients ont reçu du sémaglutide. À la semaine 20 (inclusion), les patients qui avaient atteint la dose d'entretien de 2,4 mg ont été randomisés pour poursuivre le traitement ou utiliser le placebo. À la semaine 0 (début de la période de pré-inclusion), le poids corporel moyen des patients était de 107,2 kg et l'IMC moyen de 38,4 kg/m<sup>2</sup>.

Les patients qui avaient atteint la dose d'entretien de 2,4 mg à la semaine 20 (inclusion) et qui ont poursuivi le traitement par sémaglutide pendant 48 semaines (semaines 20 à 68) ont continué à perdre du poids et ont obtenu une réduction de poids corporel supérieure et cliniquement significative par rapport à ceux sous placebo (voir Tableau 7 et Figure 3). Le poids corporel a augmenté régulièrement entre la semaine 20 et la semaine 68 chez les patients sous placebo depuis la semaine 20 (inclusion). Néanmoins, le poids corporel moyen observé était inférieur à la semaine 68 par rapport au début de la période de pré-inclusion (semaine 0) (voir Figure 3). Les patients traités par sémaglutide entre la semaine 0 (pré-inclusion) et la semaine 68 (fin du traitement) ont obtenu une variation moyenne de poids corporel de 17,4 %, avec une perte de poids  $\geq 5\%$  obtenue par 87,8 %,  $\geq 10\%$  par 78,0 %,  $\geq 15\%$  par 62,2 % et  $\geq 20\%$  par 38,6 % de ces patients.

**Tableau 7 STEP 4 : Résultats entre la semaine 20 et la semaine 68**

	<b>Wegovy</b>	<b>Placebo</b>
Ensemble d'analyse complet (N)	535	268
<b>Poids corporel</b>		
Inclusion <sup>1</sup> (kg)	96,5	95,4
Variation (%) par rapport à l'inclusion <sup>1,2,3</sup>	-7,9	6,9
Différence (%) par rapport au placebo <sup>2</sup> [IC à 95 %]	-14,8 [-16,0 ; -13,5]*	-

	<b>Wegovy</b>	<b>Placebo</b>
Ensemble d'analyse complet (N)	535	268
Variation (kg) par rapport à l'inclusion	-7,1	6,1
Différence (kg) par rapport au placebo <sup>2</sup> [IC à 95 %]	-13,2 [-14,3 ; -12,0]	-
<b>Tour de taille (cm)</b>		
Inclusion	105,5	104,7
Variation par rapport à l'inclusion <sup>1</sup>	-6,4	3,3
Différence par rapport au placebo <sup>2</sup> [IC à 95 %]	-9,7 [-10,9 ; -8,5]*	-
<b>Tension artérielle systolique (mmHg)</b>		
Inclusion <sup>1</sup>	121	121
Variation par rapport à l'inclusion <sup>1,2</sup>	0,5	4,4
Différence par rapport au placebo <sup>2</sup> [IC à 95 %]	-3,9 [-5,8 ; -2,0]*	-

\* p < 0,0001 (bilatéral non ajusté) pour la supériorité.

<sup>1</sup> Inclusion = semaine 20

<sup>2</sup> Valeur estimée au moyen d'un modèle ANCOVA utilisant une imputation multiple basée sur toutes les données indépendamment de l'arrêt du traitement randomisé ou de l'instauration d'un autre médicament contre l'obésité ou d'une chirurgie bariatrique.

<sup>3</sup> Pendant l'essai, le traitement randomisé a été définitivement interrompu par respectivement 5,8 % et 11,6 % des patients randomisés pour recevoir le sémaglutide de 2,4 mg et le placebo. En supposant que tous les patients randomisés sont restés sous traitement et n'ont pas reçu d'autres médicaments contre l'obésité, les variations de poids corporel estimées entre la randomisation et la semaine 68 basées sur un modèle mixte pour mesures répétées comprenant toutes les observations jusqu'au premier arrêt étaient respectivement de -8,1 % et de 6,5 % pour le sémaglutide de 2,4 mg et le placebo.

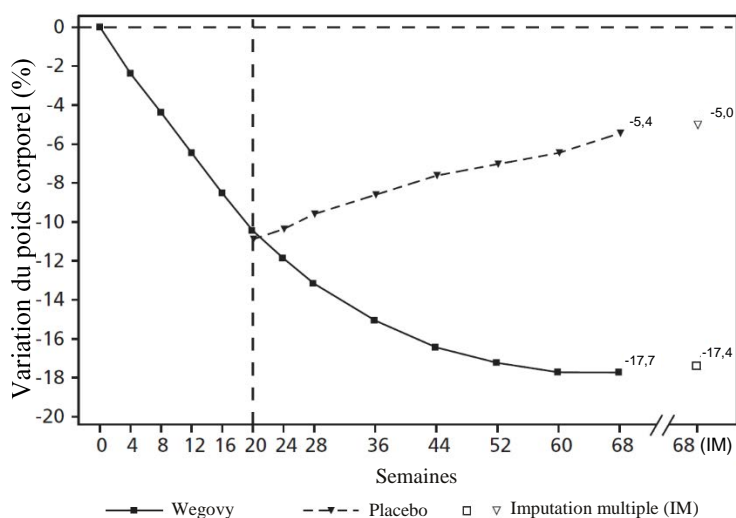

Valeurs observées pour les patients effectuant chaque visite programmée, et estimations avec des imputations multiples (IM) pour les abandons récupérés

Figure 3 STEP 4 : variation moyenne du poids corporel (%) entre la semaine 0 et la semaine 68

#### STEP 5 : Données sur 2 ans

Dans un essai en double aveugle de 104 semaines, 304 patients souffrant d'obésité (IMC  $\geq 30$  kg/m<sup>2</sup>), ou de surpoids (IMC  $\geq 27$  kg/m<sup>2</sup> à  $< 30$  kg/m<sup>2</sup>) et présentant au moins une comorbidité liée au poids, ont été randomisés entre le sémaglutide et le placebo. Tous les patients ont suivi un régime hypocalorique et ont augmenté leur activité physique pendant toute la durée de l'essai. A l'inclusion, les patients avaient un IMC moyen de 38,5 kg/m<sup>2</sup> et un poids corporel moyen de 106,0 kg.

Le traitement par sémaglutide pendant 104 semaines a entraîné une réduction supérieure et cliniquement significative du poids corporel par rapport au placebo. Le poids corporel moyen a diminué, de l'inclusion à la semaine 68 avec le sémaglutide, suivi de l'atteinte d'un plateau. Avec le placebo, le poids corporel moyen a moins diminué, et un plateau a été atteint après environ 20

semaines de traitement (voir tableau 8 et figure 4). Les patients traités par sémaglutide ont atteint une variation moyenne du poids corporel de -15,2 %, avec une perte de poids  $\geq 5$  % atteinte par 74,7 %,  $\geq 10$  % atteinte par 59,2 % et  $\geq 15$  % atteinte par 49,7 % de ces patients. Parmi les patients présentant un prédiabète au départ, 80 % et 37 % ont atteint un statut normo-glycémique à la fin du traitement par sémaglutide et le placebo, respectivement.

**Tableau 8 STEP 5 : Résultats à la semaine 104**

	<b>Wegovy</b>	<b>Placebo</b>
Ensemble d'analyse complet (N)	152	152
<b>Poids corporel</b>		
Inclusion <sup>1</sup> (kg)	105,6	106,5
Variation (%) par rapport à l'inclusion <sup>1,2,3</sup>	-15,2	-2,6
Différence (%) par rapport au placebo <sup>1</sup> [IC à 95 %]	-12,6 [-15,3 ; -9,8]*	-
Variation (kg) par rapport à l'inclusion	-16,1	-3,2
Différence (kg) par rapport au placebo <sup>2</sup> [IC à 95 %]	-12,9 [-16,1 ; -9,8]	-
Patients (%) avec une perte de poids $>5\%$ <sup>3</sup>	74,7*	37,3
Patients (%) avec une perte de poids $>10\%$ <sup>3</sup>	59,2*	16,8
Patients (%) avec une perte de poids $>15\%$ <sup>3</sup>	49,7*	9,2
<b>Tour de taille (cm)</b>		
Inclusion	115,8	115,7
Variation par rapport à l'inclusion <sup>1</sup>	-14,4	5,2
Différence par rapport au placebo <sup>2</sup> [IC à 95 %]	-9,2 [-12,2 ; -6,2]*	-
<b>Tension artérielle systolique (mmHg)</b>		
Inclusion <sup>1</sup>	126	125
Variation par rapport à l'inclusion <sup>1,2</sup>	-5,7	-1,6
Différence par rapport au placebo <sup>2</sup> [IC à 95 %]	-4,2 [-7,3 ; -1,0]*	

\*  $p < 0,0001$  (bilatéral non ajusté) pour la supériorité

<sup>1</sup> Valeur estimée au moyen d'un modèle ANCOVA utilisant une imputation multiple basée sur toutes les données indépendamment de l'arrêt du traitement randomisé ou de l'instauration d'un autre médicament contre l'obésité ou d'une chirurgie bariatrique.

<sup>2</sup> Pendant l'essai, le traitement randomisé a été définitivement interrompu par respectivement 13,2 % et 27,0 % des patients randomisés pour recevoir le sémaglutide et le placebo. En supposant que tous les patients randomisés sont restés sous traitement et n'ont pas reçu d'autres médicaments contre l'obésité, les variations de poids corporel estimées entre la randomisation et la semaine 68 basées sur un modèle mixte pour mesures répétées comprenant toutes les observations jusqu'au premier arrêt étaient respectivement de -16,7 % et de -0,6 % pour le sémaglutide et le placebo.

<sup>3</sup> Valeur estimée à partir d'un modèle de régression binaire basé sur la même procédure d'imputation que dans l'analyse primaire.

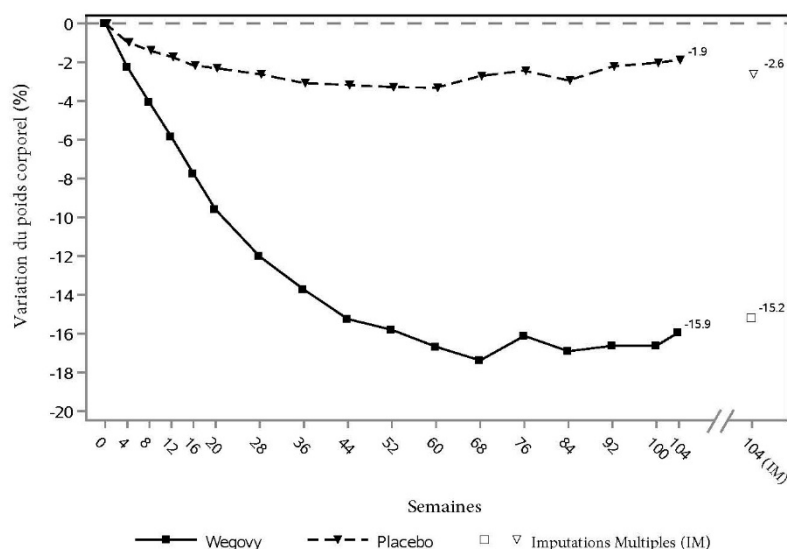

Valeurs observées pour les patients effectuant chaque visite prévue, et estimations avec imputations multiples (MI) à partir des abandons récupérés.

Figure 4 STEP 5 : Changement moyen du poids corporel (%) de la semaine 0 à la semaine 104

#### STEP 8 : Sémaglutide vs liraglutide

Dans un essai de 68 semaines, randomisé, ouvert, contrôlé par placebo, 338 patients souffrant d'obésité (IMC  $\geq 30$  kg/m<sup>2</sup>), ou de surpoids (IMC  $\geq 27$  kg/m<sup>2</sup> à  $< 30$  kg/m<sup>2</sup>) et d'au moins une comorbidité liée au poids, ont été randomisés entre le sémaglutide une fois par semaine, le liraglutide 3 mg une fois par jour ou le placebo. Le sémaglutide une fois par semaine et le liraglutide 3 mg ont été évalués en ouvert, mais chaque groupe de traitement actif a été évalué en double aveugle par rapport au placebo administré à la même fréquence. Tous les patients ont suivi un régime hypocalorique et ont augmenté leur activité physique pendant toute la durée de l'essai. A l'inclusion, les patients avaient un IMC moyen de 37,5 kg/m<sup>2</sup> et un poids corporel moyen de 104,5 kg.

Le traitement par sémaglutide une fois par semaine pendant 68 semaines a entraîné une réduction supérieure et cliniquement significative du poids corporel par rapport au liraglutide. Le poids corporel moyen a diminué, de l'inclusion à la semaine 68 avec le sémaglutide. Avec le liraglutide le poids corporel moyen a moins diminué (voir tableau 9). 37,4 % des patients traités par sémaglutide ont perdu  $\geq 20$  %, contre 7,0 % traités par le liraglutide. Le tableau 9 présente les résultats des critères de confirmation  $\geq 10$  %,  $\geq 15$  % et  $\geq 20$  % de perte de poids.

Tableau 9 STEP 8 : Résultats d'un essai clinique de 68 semaines comparant le sémaglutide au liraglutide

	Wegovy	Liraglutide 3 mg
Ensemble d'analyse complet (N)	126	127
<b>Poids corporel</b>		
Inclusion <sup>1</sup> (kg)	102,5	103,7
Variation (%) par rapport à l'inclusion <sup>1,2,3</sup>	-15,8	-6,4
Différence (%) par rapport au liraglutide <sup>1</sup> [IC à 95 %]	-9,4 [-12,0 ; -6,8]*	-
Variation (kg) par rapport à l'inclusion	-15,3	-6,8
Différence (kg) par rapport au liraglutide <sup>2</sup> [IC à 95 %]	-8,5 [-11,2 ; -5,7]	-
Patients (%) avec une perte de poids $>10\%$ <sup>3</sup>	69,4*	27,2
Patients (%) avec une perte de poids $>15\%$ <sup>3</sup>	54,0*	13,4
Patients (%) avec une perte de poids $>20\%$ <sup>3</sup>	37,4*	7,0

\*  $p < 0,0001$  (bilatéral non ajusté) pour la supériorité.

<sup>1</sup> Valeur estimée au moyen d'un modèle ANCOVA utilisant une imputation multiple basée sur toutes les données indépendamment de l'arrêt du traitement randomisé ou de l'instauration d'un autre médicament contre l'obésité ou d'une chirurgie bariatrique.

<sup>2</sup> Pendant l'essai, le traitement randomisé a été définitivement interrompu par respectivement 13,5 % et 27,6 % des patients randomisés pour recevoir le sémaglutide et le liraglutide. En supposant que tous les patients randomisés sont restés sous traitement et n'ont pas reçu d'autres médicaments contre l'obésité, les variations de poids corporel estimées entre la randomisation et la semaine 68 basées sur un modèle mixte pour mesures répétées comprenant toutes les observations jusqu'au premier arrêt étaient respectivement de -16,7 % et de -6,7 % pour le sémaglutide et le liraglutide.

<sup>3</sup> Valeur estimée à partir d'un modèle de régression binaire basé sur la même procédure d'imputation que dans l'analyse primaire.

### Effet sur la composition corporelle

Dans une sous-étude de STEP 1 (N = 140), la composition corporelle a été mesurée par absorptiométrie biphotonique à rayons X (DEXA). Les résultats de l'évaluation DEXA ont montré que le traitement par sémaglutide s'accompagne d'une plus grande réduction de masse grasse que de masse corporelle maigre, ce qui entraîne une amélioration de la composition corporelle par rapport au placebo après 68 semaines. En outre, cette réduction de masse grasse totale s'accompagnait d'une réduction de la graisse viscérale. Ces résultats suggèrent que la plupart de la perte de poids totale était attribuable à une réduction du tissu adipeux, notamment de la graisse viscérale.

### Amélioration du fonctionnement physique

Le sémaglutide a entraîné des légères améliorations statistiquement significatives des scores de fonctionnement physique. Le fonctionnement physique a été évalué par le questionnaire générique sur la qualité de vie liée à la santé de l'enquête de santé abrégée à 36 items, v2, version aiguë (SF-36) et par le questionnaire spécifique à l'obésité sur l'impact du poids sur la qualité de vie, version allégée pour les essais cliniques (IWQOL-Lite-CT).

### Évaluation cardiovasculaire

Dans l'étude SUSTAIN 6, 3 297 patients atteints de diabète de type 2 insuffisamment contrôlé présentant un risque élevé d'événements cardiovasculaires ont été randomisés pour recevoir le sémaglutide sous-cutané 0,5 mg ou 1 mg une fois par semaine ou le placebo en plus de la prise en charge standard. La durée du traitement était de 104 semaines. L'âge moyen était de 65 ans et l'IMC moyen de 33 kg/m<sup>2</sup>.

Le critère d'évaluation principal était le délai de survenue, depuis la randomisation, du premier événement cardiovasculaire majeur (MACE) : mortalité cardiovasculaire, infarctus du myocarde non fatal ou accident vasculaire cérébral non fatal. Le nombre total de MACE était de 254, dont 108 (6,6 %) avec le sémaglutide et 146 (8,9 %) avec un placebo.

La sécurité cardiovasculaire du traitement par sémaglutide 0,5 ou 1 mg a été confirmée, car le risque relatif (RR) sous sémaglutide par rapport au placebo était de 0,74, [0,58, 0,95] [IC à 95 %], grâce à une diminution du taux d'accident vasculaire cérébral non fatal et d'infarctus du myocarde non fatal sans différence au niveau des décès d'origine cardiovasculaire (voir Figure 5).

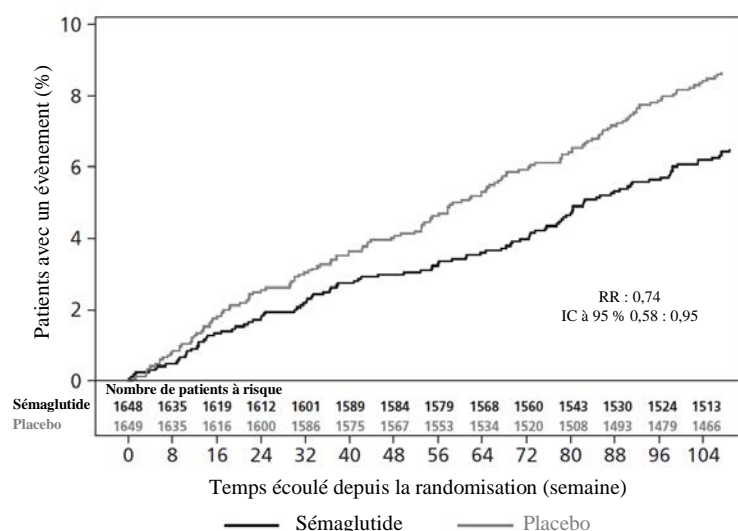

Figure 5 : représentation Kaplan-Maier du délai de survenue du premier événement composite : mortalité cardiovasculaire, infarctus du myocarde non fatal ou accident vasculaire cérébral non fatal (SUSTAIN 6)

### Population pédiatrique

L'Agence européenne des médicaments a différé l'obligation de soumettre les résultats d'études réalisées avec Wegovy dans un ou plusieurs sous-groupes de la population pédiatrique dans le traitement de la gestion du poids (voir rubrique 4.2 pour les informations concernant l'usage pédiatrique).

### STEP TEENS : Gestion du poids chez les patients adolescents

Dans un essai mené en double aveugle de 68 semaines, 201 adolescents pubères âgés de 12 à < 18 ans, souffrant d'obésité ou de surpoids et présentant au moins une comorbidité liée au poids ont été randomisés selon un rapport de 2:1 pour recevoir le sémaaglutide ou un placebo. Tous les patients ont suivi un régime hypocalorique et ont augmenté leur activité physique pendant toute la durée de l'essai.

À la fin du traitement (semaine 68), l'amélioration de l'IMC avec le sémaaglutide était supérieure et cliniquement significative par rapport au placebo (voir Tableau 10 et Figure 6). En outre, une proportion plus élevée de patients a obtenu une perte de poids  $\geq 5\%$ ,  $\geq 10\%$  et  $\geq 15\%$  sous sémaaglutide par rapport au placebo (voir Tableau 10).

**Tableau 10 STEP TEENS : Résultats à la semaine 68**

	<b>Wegovy</b>	<b>Placebo</b>
Ensemble d'analyse complet (N)	134	67
<b>IMC</b>		
Inclusion (IMC)	37,7	35,7
Variation (%) par rapport à l'inclusion <sup>1,2</sup>	-16,1	0,6
Différence (%) par rapport au placebo <sup>1</sup> [IC à 95 %]	-16,7 [-20,3 ; -13,2]*	-
Inclusion (IMC SDS)	3,4	3,1
Variation par rapport à l'inclusion de l'IMC SDS <sup>1</sup>	-1,1	-0,1
Différence par rapport au placebo <sup>1</sup> [IC à 95 %]	-1,0 [-1,3 ; -0,8]	-
<b>Poids corporel</b>		
Inclusion (kg)	109,9	102,6
Variation (%) par rapport à l'inclusion <sup>1</sup>	-14,7	2,8
Différence (%) par rapport au placebo <sup>1</sup> [IC à 95 %]	-17,4 [-21,1 ; -13,8]	-
Variation (kg) par rapport à l'inclusion <sup>1</sup>	-15,3	2,4

	<b>Wegovy</b>	<b>Placebo</b>
Ensemble d'analyse complet (N)	134	67
Différence (kg) par rapport au placebo <sup>1</sup> [IC à 95 %]	-17,7 [-21,8 ; -13,7]	-
Patients (%) avec une perte de poids $\geq 5$ % <sup>3</sup>	72,5*	17,7
Patients (%) avec une perte de poids $\geq 10$ % <sup>3</sup>	61,8	8,1
Patients (%) avec une perte de poids $\geq 15$ % <sup>3</sup>	53,4	4,8
<b>Tour de taille (cm)</b>		
Inclusion	111,9	107,3
Variation par rapport à l'inclusion <sup>1</sup>	-12,7	-0,6
Différence par rapport au placebo <sup>1</sup> [IC à 95 %]	-12,1 [-15,6 ; -8,7]	-
<b>Tension artérielle systolique (mmHg)</b>		
Inclusion	120	120
Variation par rapport à l'inclusion <sup>1</sup>	-2,7	-0,8
Différence par rapport au placebo <sup>1</sup> [IC à 95 %]	-1,9 [-5,0 ; 1,1]	-

\* p < 0,0001 (bilatéral non ajusté) pour la supériorité.

<sup>1</sup> Valeur estimée au moyen d'un modèle ANCOVA utilisant une imputation multiple basée sur toutes les données indépendamment de l'arrêt du traitement randomisé ou de l'instauration d'un autre médicament contre l'obésité ou d'une chirurgie bariatrique.

<sup>2</sup> Pendant l'essai, le traitement randomisé a été définitivement interrompu par respectivement 10,4 % et 10,4 % des patients randomisés pour recevoir le sémaglutide 2,4 mg et le placebo. En supposant que tous les patients randomisés sont restés sous traitement et n'ont pas reçu d'autres médicaments contre l'obésité, les variations de l'IMC estimées entre la randomisation et la semaine 68 basées sur un modèle mixte pour mesures répétées comprenant toutes les observations jusqu'au premier arrêt étaient respectivement de -17,9 % et de 0,6 % pour le sémaglutide 2,4 mg et le placebo.

<sup>3</sup> Valeur estimée à partir d'un modèle de régression binaire basé sur la même procédure d'imputation que dans l'analyse primaire.

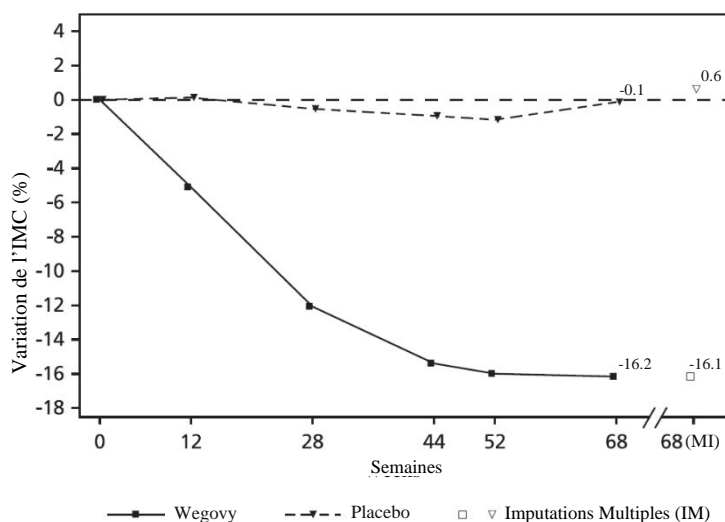

Valeurs observées pour les patients effectuant chaque visite prévue, et estimations avec imputations multiples (IM) à partir des abandons récupérés

Figure 6 STEP TEENS : Variation moyenne de l'IMC (%) de l'inclusion à la semaine 68

## 5.2 Propriétés pharmacocinétiques

En comparaison avec le GLP-1 natif, le sémaglutide a une demi-vie prolongée d'environ une semaine, ce qui permet de l'administrer par voie sous-cutanée une fois par semaine. Le principal mécanisme d'action prolongée est la liaison à l'albumine, qui entraîne une baisse de la clairance rénale et une protection contre la dégradation métabolique. De plus, le sémaglutide est stabilisé de manière à éviter la dégradation par l'enzyme DPP-4.

## Absorption

La concentration moyenne de sémaglutide à l'état d'équilibre après une administration sous-cutanée de la dose d'entretien de sémaglutide était environ 75 nmol/l chez les patients en surpoids (IMC  $\geq 27$  kg/m<sup>2</sup> à  $< 30$  kg/m<sup>2</sup>) ou souffrant d'obésité (IMC  $\geq 30$  kg/m<sup>2</sup>) d'après des données issues d'études de phase 3a, dans lesquelles 90 % des patients avaient des concentrations moyennes comprises entre 51 nmol/l et 110 nmol/l. L'exposition au sémaglutide à l'état d'équilibre a augmenté proportionnellement à la dose entre 0,25 mg et 2,4 mg une fois par semaine. L'exposition à l'état d'équilibre était stable au fil du temps, et a été évaluée jusqu'à la semaine 68. Une exposition similaire a été obtenue avec une administration sous-cutanée de sémaglutide dans l'abdomen, la cuisse ou le haut du bras. La biodisponibilité absolue du sémaglutide était de 89 %.

## Distribution

Le volume de distribution moyen du sémaglutide après administration sous-cutanée chez des patients en surpoids ou souffrant d'obésité était d'environ 12,4 l. Le sémaglutide était fortement lié à l'albumine plasmatique (> 99 %).

## Métabolisme/biotransformation

Avant l'excrétion, le sémaglutide est fortement métabolisé par clivage protéolytique de la chaîne peptidique et bêta-oxydation séquentielle de la chaîne latérale d'acides gras. L'enzyme endopeptidase neutre (EPN) interviendrait dans le métabolisme du sémaglutide.

## Élimination

Les principales voies d'excrétion des substances apparentées au sémaglutide sont l'urine et les fèces. Approximativement 3 % de la dose absorbée est excrétée sous la forme de sémaglutide intact dans l'urine.

La clairance du sémaglutide chez les patients en surpoids (IMC  $\geq 27$  kg/m<sup>2</sup> à  $< 30$  kg/m<sup>2</sup>) ou souffrant d'obésité (IMC  $\geq 30$  kg/m<sup>2</sup>) était environ 0,05 l/heure. Avec une demi-vie d'élimination d'environ 1 semaine, le sémaglutide restera présent dans la circulation pendant approximativement 7 semaines après la dernière dose de 2,4 mg.

## Populations particulières

### *Sujets âgés*

L'âge n'a aucun effet sur la pharmacocinétique du sémaglutide, selon les données des études de phase 3 portant sur des patients âgés de 18 à 86 ans.

### *Genre et origine ethnique*

Le genre et l'origine ethnique (Blanc, Noir, Afro-Américain, Asiatique ; Hispanique ou Latino, non-Hispanique ou non-Latino) n'ont eu aucun effet sur la pharmacocinétique du sémaglutide, selon les données des études de phase 3a.

### *Poids corporel*

Le poids corporel influence l'exposition au sémaglutide. Un poids corporel plus élevé diminue l'exposition ; une différence de 20 % de poids corporel entre les patients entraîne une différence d'environ 18 % de l'exposition. La dose hebdomadaire de 2,4 mg de sémaglutide assure des expositions systémiques adéquates à un poids corporel dans l'intervalle compris entre 54,4 et 245,6 kg, évalué pour la réponse à l'exposition dans les essais cliniques.

### *Insuffisance rénale*

L'insuffisance rénale n'a pas affecté la pharmacocinétique du sémaglutide de manière cliniquement significative. Cela a été observé avec une dose unique de 0,5 mg de sémaglutide chez des patients présentant des degrés divers d'insuffisance rénale (légère, modérée, sévère ou patients dialysés) en comparaison avec des patients à la fonction rénale normale. Cela a également été observé chez les



patients en surpoids ( $IMC \geq 27 \text{ kg/m}^2$  à  $< 30 \text{ kg/m}^2$ ) ou souffrant d'obésité ( $IMC \geq 30 \text{ kg/m}^2$ ) et présentant une insuffisance rénale légère à modérée d'après les données des essais de phase 3a.

#### Insuffisance hépatique

L'insuffisance hépatique n'a aucun impact sur l'exposition au sémaglutide. La pharmacocinétique du sémaglutide a été évaluée chez des patients présentant des degrés divers d'insuffisance hépatique (légère, modérée, sévère) en comparaison avec des patients présentant une fonction hépatique normale dans le cadre d'une étude utilisant une dose unique de 0,5 mg de sémaglutide.

#### Prédiabète et diabète

Le prédiabète et le diabète n'ont eu aucun effet cliniquement pertinent sur l'exposition au sémaglutide, d'après les données des essais de phase 3.

#### Immunogénicité

Le développement d'anticorps anti-sémaglutide suite à un traitement par sémaglutide a été observé peu fréquemment (voir rubrique 4.8) et la réponse ne semblait pas influencer la pharmacocinétique du sémaglutide.

#### Population pédiatrique

Les propriétés pharmacocinétiques du sémaglutide ont été évaluées dans un essai clinique chez des patients adolescents souffrant d'obésité ou de surpoids et présentant au moins une comorbidité liée au poids, âgés de 12 à  $< 18$  ans (124 patients, poids corporel compris entre 61,6 et 211,9 kg).

L'exposition au sémaglutide chez les adolescents a été similaire à celle chez les adultes souffrant d'obésité ou de surpoids.

La sécurité et l'efficacité du sémaglutide chez les enfants âgés de moins de 12 ans n'ont pas été étudiées.

### **5.3 Données de sécurité préclinique**

Les données non cliniques issues des études conventionnelles de pharmacologie de sécurité, toxicologie en administration répétée ou génotoxicité n'ont pas révélé de risque particulier pour l'homme.

Les tumeurs non létales des cellules C de la thyroïde observées chez les rongeurs constituent un effet spécifique à la classe des agonistes des récepteurs du GLP-1. Lors d'études de carcinogénicité sur 2 ans chez le rat et la souris, le sémaglutide a provoqué des tumeurs des cellules C de la thyroïde à des expositions cliniquement significatives. Aucun autre type de tumeurs liées au traitement n'a été observé. Les tumeurs des cellules C chez les rongeurs sont dues à un mécanisme non génotoxique, spécifique, médié par les récepteurs du GLP-1, auquel les rongeurs sont particulièrement sensibles. La pertinence de ces résultats pour l'homme est considérée comme faible, mais ne peut pas être complètement exclue.

Lors d'études de fertilité chez le rat, le sémaglutide n'a pas affecté les performances d'accouplement ni la fertilité des mâles. Chez le rat femelle, une prolongation du cycle œstrien et une faible baisse du nombre d'ovulations ont été observées à des doses associées à une réduction du poids maternel.

Lors d'études du développement embryo-fœtal chez le rat, le sémaglutide a entraîné une embryotoxicité à des expositions inférieures aux niveaux cliniquement significatifs. Le sémaglutide a entraîné une nette réduction du poids maternel et une diminution de la croissance et de la survie embryonnaires. Chez les fœtus, des malformations viscérales et squelettiques majeures ont été observées, notamment des effets sur les os longs, les côtes, les vertèbres, la queue, les vaisseaux sanguins et les ventricules cérébraux. Des évaluations mécanistiques ont indiqué que l'embryotoxicité impliquait une anomalie médiée par les récepteurs du GLP-1 au niveau de l'apport de nutriments à l'embryon via le sac vitellin du rat. En raison des différences d'anatomie et de fonction du sac vitellin entre les espèces, et en raison de l'absence d'expression des récepteurs du GLP-1 dans le sac vitellin des primates non humains, ce mécanisme n'est probablement pas pertinent chez l'homme. Cependant, un effet direct du sémaglutide sur le fœtus ne peut être exclu.

Lors d'études de toxicité pour le développement chez le lapin et le singe cynomolgus, une augmentation des fausses couches et une légère hausse de l'incidence des anomalies fœtales ont été observées à des expositions cliniquement significatives. Ces résultats coïncidaient avec une nette réduction du poids maternel allant jusqu'à 16 %. Il n'est pas établi si ces effets sont liés à la réduction de consommation d'aliments par la mère en tant qu'effet direct du GLP-1.

La croissance et le développement postnataux ont été évalués chez le singe cynomolgus. Les nourrissons étaient légèrement plus petits à la mise-bas, mais ont récupéré pendant l'allaitement.

Chez les jeunes rats mâles et femelles, le sémaglutide a retardé la maturation sexuelle. Ces retards n'ont eu aucun impact sur la fertilité ou la capacité de reproduction des deux sexes, ni sur la capacité des femelles à maintenir une grossesse.

## **6. DONNÉES PHARMACEUTIQUES**

### **6.1 Liste des excipients**

#### Stylo prérempli, dose unique

Phosphate disodique dihydraté

Chlorure de sodium

Acide chlorhydrique (pour l'ajustement du pH)

Hydroxyde de sodium (pour l'ajustement du pH)

Eau pour préparations injectables

#### Stylo prérempli, FlexTouch

Phosphate disodique dihydraté

Propylène glycol

Phénol

Acide chlorhydrique (pour l'ajustement du pH)

Hydroxyde de sodium (pour l'ajustement du pH)

Eau pour préparations injectables

### **6.2 Incompatibilités**

En l'absence d'études de compatibilité, ce médicament ne doit pas être mélangé avec d'autres médicaments.

### **6.3 Durée de conservation**

#### Stylo prérempli, dose unique

2 ans.

Wegovy peut être conservé en dehors du réfrigérateur pendant une durée maximale de 28 jours, à une température ne dépassant pas 30 °C. Jeter le stylo s'il est resté en dehors du réfrigérateur pendant plus de 28 jours.

#### Stylo prérempli, FlexTouch

Avant utilisation : 3 ans.

Après la première utilisation : 6 semaines. À conserver à une température ne dépassant pas 30 °C ou au réfrigérateur (entre 2 °C et 8 °C).

#### **6.4 Précautions particulières de conservation**

À conserver au réfrigérateur (entre 2 °C et 8 °C). Maintenir à distance de l'élément de refroidissement. Ne pas congeler.

##### Stylo prérempli, dose unique

Conserver le stylo dans l'emballage d'origine afin de le protéger de la lumière.

##### Stylo prérempli, FlexTouch

Laisser le capuchon du stylo en place lorsque le stylo n'est pas utilisé afin de le protéger de la lumière.

#### **6.5 Nature et contenu de l'emballage extérieur**

##### Stylo prérempli, dose unique

Seringue en verre (verre de type I) de 1 ml avec aiguille en acier inoxydable fixée, protège-aiguille rigide (type II/polyisoprène) et piston en caoutchouc (type I/chlorobutyle).

##### Stylo prérempli, FlexTouch (0,25 ; 0,5 mg)

Cartouche en verre de 1,5 ml (verre de type I) fermée à une extrémité par un piston en caoutchouc (chlorobutyle) et à l'autre extrémité, par un bouchon en aluminium avec feuille de caoutchouc laminée (bromobutyle/polyisoprène) insérée. La cartouche est assemblée dans un stylo prérempli jetable en polypropylène, polyoxyméthylène, polycarbonate et acrylonitrile-butadiène-styrène.

##### Stylo prérempli, FlexTouch (1 ; 1,7 et 2,4 mg)

Cartouche en verre de 3 ml (verre de type I) fermée à une extrémité par un piston en caoutchouc (chlorobutyle) et à l'autre extrémité, par un bouchon en aluminium avec feuille de caoutchouc laminée (bromobutyle/polyisoprène) insérée. La cartouche est assemblée dans un stylo prérempli jetable en polypropylène, polyoxyméthylène, polycarbonate et acrylonitrile-butadiène-styrène.

#### Présentations

##### Stylo prérempli, dose unique (0,25 ; 0,5 ; 1 ; 1,7 et 2,4 mg)

Présentation : 4 stylos préremplis.

##### Stylo prérempli, FlexTouch (0,25 ; 0,5 ; 1 et 1,7 mg)

Présentation : 1 stylo prérempli et 4 aiguilles NovoFine Plus jetables.

##### Stylo prérempli, FlexTouch (2,4 mg)

Présentations :

1 stylo prérempli et 4 aiguilles NovoFine Plus jetables.

3 stylos préremplis et 12 aiguilles NovoFine Plus jetables.

Toutes les présentations peuvent ne pas être commercialisées.

#### **6.6 Précautions particulières d'élimination et manipulation**

Wegovy ne doit pas être utilisé si la solution n'est pas limpide et incolore.

Le stylo ne doit pas être utilisé s'il a été congelé.

Tout médicament non utilisé ou déchet doit être éliminé conformément à la réglementation en vigueur.

Stylo prérempli, dose unique

Le stylo est réservé à une dose unique seulement.

Stylo prérempli, FlexTouch

Ce stylo est à usage multiple. Il contient 4 doses.

Il convient de recommander aux patients d'éliminer l'aiguille d'injection conformément à la réglementation en vigueur après chaque injection et de conserver le stylo Wegovy sans aiguille d'injection. Cela permet d'éviter une occlusion de l'aiguille, une contamination, une infection, une fuite de solution et des erreurs de posologie.

Le stylo ne doit être utilisé que pour une seule personne.

Wegovy peut être administré avec des aiguilles de 30G, 31G et 32G jetables de maximum 8 mm de long.

**7. TITULAIRE DE L'AUTORISATION DE MISE SUR LE MARCHÉ**

Novo Nordisk A/S  
Novo Allé  
DK-2880 Bagsværd  
Danemark

**8. NUMÉRO(S) D'AUTORISATION DE MISE SUR LE MARCHÉ**

EU/1/21/1608/001  
EU/1/21/1608/002  
EU/1/21/1608/003  
EU/1/21/1608/004  
EU/1/21/1608/005  
EU/1/21/1608/006  
EU/1/21/1608/007  
EU/1/21/1608/008  
EU/1/21/1608/009  
EU/1/21/1608/010  
EU/1/21/1608/011

**9. DATE DE PREMIÈRE AUTORISATION/DE RENOUVELLEMENT DE L'AUTORISATION**

Date de première autorisation : 6 janvier 2022

**10. DATE DE MISE À JOUR DU TEXTE**

Des informations détaillées sur ce médicament sont disponibles sur le site Internet de l'Agence Européenne des Médicaments <http://www.ema.europa.eu>.

## **ANNEXE II**

- A. FABRICANT DE LA SUBSTANCE ACTIVE D'ORIGINE BIOLOGIQUE ET FABRICANT RESPONSABLE DE LA LIBÉRATION DES LOTS**
- B. CONDITIONS OU RESTRICTIONS DE DÉLIVRANCE ET D'UTILISATION**
- C. AUTRES CONDITIONS ET OBLIGATIONS DE L'AUTORISATION DE MISE SUR LE MARCHÉ**
- D. CONDITIONS OU RESTRICTIONS EN VUE D'UNE UTILISATION SÛRE ET EFFICACE DU MÉDICAMENT**

**A. FABRICANT DE LA SUBSTANCE ACTIVE D'ORIGINE BIOLOGIQUE ET FABRICANT RESPONSABLE DE LA LIBÉRATION DES LOTS**

Nom et adresse du fabricant de la substance active d'origine biologique

Novo Nordisk A/S  
Hallas Allé  
DK-4400 Kalundborg  
Danemark

Nom et adresse du fabricant responsable de la libération des lots

Novo Nordisk A/S  
Novo Allé  
DK-2880 Bagsværd  
Danemark

**B. CONDITIONS OU RESTRICTIONS DE DÉLIVRANCE ET D'UTILISATION**

Médicament soumis à prescription médicale.

**C. AUTRES CONDITIONS ET OBLIGATIONS DE L'AUTORISATION DE MISE SUR LE MARCHÉ**

• **Rapports périodiques actualisés de sécurité (PSUR)**

Les exigences relatives à la soumission des PSURs pour ce médicament sont définies dans la liste des dates de référence pour l'Union (liste EURD) prévue à l'article 107 quater, paragraphe 7, de la directive 2001/83/CE et ses actualisations publiées sur le portail web européen des médicaments.

Le titulaire soumet le premier PSUR pour ce médicament dans un délai de 6 mois suivant l'autorisation.

**D. CONDITIONS OU RESTRICTIONS EN VUE D'UNE UTILISATION SÛRE ET EFFICACE DU MÉDICAMENT**

• **Plan de gestion des risques (PGR)**

Le titulaire de l'autorisation de mise sur le marché réalise les activités de pharmacovigilance et interventions requises décrites dans le PGR adopté et présenté dans le Module 1.8.2 de l'autorisation de mise sur le marché, ainsi que toutes actualisations ultérieures adoptées du PGR.

De plus, un PGR actualisé doit être soumis :

- à la demande de l'Agence européenne des médicaments ;
- dès lors que le système de gestion des risques est modifié, notamment en cas de réception de nouvelles informations pouvant entraîner un changement significatif du profil bénéfice/risque, ou lorsqu'une étape importante (pharmacovigilance ou réduction du risque) est franchie.

Un PGR actualisé sera soumis selon le {calendrier adopté par le CHMP}.

**ANNEXE III**  
**ÉTIQUETAGE ET NOTICE**

## **A. ÉTIQUETAGE**



**MENTIONS DEVANT FIGURER SUR L'EMBALLAGE EXTÉRIEUR**

**BOÎTE (dose unique)**

**1. DÉNOMINATION DU MÉDICAMENT**

Wegovy 0,25 mg, solution injectable en stylo prérempli  
sémaglutide

**2. COMPOSITION EN SUBSTANCE(S) ACTIVE(S)**

Chaque stylo prérempli contient 0,25 mg de sémaglutide dans 0,5 ml (0,5 mg/ml)

**3. LISTE DES EXCIPIENTS**

Excipients : phosphate disodique dihydraté, chlorure de sodium, acide chlorhydrique/hydroxyde de sodium (pour l'ajustement du pH), eau pour préparations injectables. Voir la notice pour plus d'informations

**4. FORME PHARMACEUTIQUE ET CONTENU**

Solution injectable  
4 stylos préremplis (1 stylo délivre 1 dose)

**5. MODE ET VOIE(S) D'ADMINISTRATION**

voie sous-cutanée  
une fois par semaine

Lire la notice avant utilisation

À usage unique exclusivement

Pousser pour ouvrir

**6. MISE EN GARDE SPÉCIALE INDIQUANT QUE LE MÉDICAMENT DOIT ÊTRE CONSERVÉ HORS DE VUE ET DE PORTÉE DES ENFANTS**

Tenir hors de la vue et de la portée des enfants

**7. AUTRE(S) MISE(S) EN GARDE SPÉCIALE(S), SI NÉCESSAIRE**

**8. DATE DE PÉREMPTION**

EXP

**9. PRÉCAUTIONS PARTICULIÈRES DE CONSERVATION**

À conserver au réfrigérateur. Ne pas congeler  
Conserver le stylo dans l'emballage extérieur afin de le protéger de la lumière  
Jeter le stylo après utilisation

**10. PRÉCAUTIONS PARTICULIÈRES D'ÉLIMINATION DES MÉDICAMENTS NON UTILISÉS OU DES DÉCHETS PROVENANT DE CES MÉDICAMENTS S'IL Y A LIEU**

**11. NOM ET ADRESSE DU TITULAIRE DE L'AUTORISATION DE MISE SUR LE MARCHÉ**

Novo Nordisk A/S  
Novo Allé  
DK-2880 Bagsværd  
Danemark

**12. NUMÉRO(S) D'AUTORISATION DE MISE SUR LE MARCHÉ**

EU/1/21/1608/001

**13. NUMÉRO DU LOT**

Lot

**14. CONDITIONS DE PRESCRIPTION ET DE DÉLIVRANCE**

**15. INDICATIONS D'UTILISATION**

**16. INFORMATIONS EN BRAILLE**

Wegovy 0,25 mg

**17. IDENTIFIANT UNIQUE – CODE-BARRES 2D**

Code-barres 2D portant l'identifiant unique inclus

**18. IDENTIFIANT UNIQUE – DONNÉES LISIBLES PAR LES HUMAINS**

PC  
SN  
NN

**MENTIONS MINIMALES DEVANT FIGURER SUR LES PETITS CONDITIONNEMENTS  
PRIMAIRES**

**ÉTIQUETTE DU STYLO PRÉREMPLI (dose unique)**

**1. DÉNOMINATION DU MÉDICAMENT ET VOIE(S) D'ADMINISTRATION**

Wegovy 0,25 mg, solution injectable  
sémaglutide  
SC

**2. MODE D'ADMINISTRATION**

Voie sous-cutanée  
une fois par semaine

**3. DATE DE PÉREMPTION**

EXP

**4. NUMÉRO DU LOT**

Lot

**5. CONTENU EN POIDS, VOLUME OU UNITÉ**

0,5 ml  
(1 dose)

**6. AUTRE**

Novo Nordisk A/S

**MENTIONS DEVANT FIGURER SUR L'EMBALLAGE EXTÉRIEUR**

**BOÎTE (dose unique)**

**1. DÉNOMINATION DU MÉDICAMENT**

Wegovy 0,5 mg, solution injectable en stylo prérempli  
sémaglutide

**2. COMPOSITION EN SUBSTANCE ACTIVE**

Chaque stylo prérempli contient 0,5 mg de sémaglutide dans 0,5 ml (1 mg/ml)

**3. LISTE DES EXCIPIENTS**

Excipients : phosphate disodique dihydraté, chlorure de sodium, acide chlorhydrique/hydroxyde de sodium (pour l'ajustement du pH), eau pour préparations injectables. Voir la notice pour plus d'informations

**4. FORME PHARMACEUTIQUE ET CONTENU**

Solution injectable  
4 stylos préremplis (1 stylo délivre 1 dose)

**5. MODE ET VOIE(S) D'ADMINISTRATION**

voie sous-cutanée  
une fois par semaine

Lire la notice avant utilisation

À usage unique exclusivement

Pousser pour ouvrir

**6. MISE EN GARDE SPÉCIALE INDIQUANT QUE LE MÉDICAMENT DOIT ÊTRE CONSERVÉ HORS DE VUE ET DE PORTÉE DES ENFANTS**

Tenir hors de la vue et de la portée des enfants

**7. AUTRE(S) MISE(S) EN GARDE SPÉCIALE(S), SI NÉCESSAIRE**

**8. DATE DE PÉREMPTION**

EXP

**9. PRÉCAUTIONS PARTICULIÈRES DE CONSERVATION**

À conserver au réfrigérateur. Ne pas congeler  
Conserver le stylo dans l'emballage extérieur afin de le protéger de la lumière  
Jeter le stylo après utilisation

**10. PRÉCAUTIONS PARTICULIÈRES D'ÉLIMINATION DES MÉDICAMENTS NON UTILISÉS OU DES DÉCHETS PROVENANT DE CES MÉDICAMENTS S'IL Y A LIEU**

**11. NOM ET ADRESSE DU TITULAIRE DE L'AUTORISATION DE MISE SUR LE MARCHÉ**

Novo Nordisk A/S  
Novo Allé  
DK-2880 Bagsværd  
Danemark

**12. NUMÉRO(S) D'AUTORISATION DE MISE SUR LE MARCHÉ**

EU/1/21/1608/002

**13. NUMÉRO DU LOT**

Lot

**14. CONDITIONS DE PRESCRIPTION ET DE DÉLIVRANCE**

**15. INDICATIONS D'UTILISATION**

**16. INFORMATIONS EN BRAILLE**

Wegovy 0,5 mg

**17. IDENTIFIANT UNIQUE – CODE-BARRES 2D**

Code-barres 2D portant l'identifiant unique inclus

**18. IDENTIFIANT UNIQUE – DONNÉES LISIBLES PAR LES HUMAINS**

PC  
SN  
NN

**MENTIONS MINIMALES DEVANT FIGURER SUR LES PETITS CONDITIONNEMENTS  
PRIMAIRES**

**ÉTIQUETTE DU STYLO PRÉREMPLI (dose unique)**

**1. DÉNOMINATION DU MÉDICAMENT ET VOIE(S) D'ADMINISTRATION**

Wegovy 0,5 mg, solution injectable  
sémaglutide  
SC

**2. MODE D'ADMINISTRATION**

Voie sous-cutanée  
une fois par semaine

**3. DATE DE PÉREMPTION**

EXP

**4. NUMÉRO DU LOT**

Lot

**5. CONTENU EN POIDS, VOLUME OU UNITÉ**

0,5 ml  
(1 dose)

**6. AUTRE**

Novo Nordisk A/S

**MENTIONS DEVANT FIGURER SUR L'EMBALLAGE EXTÉRIEUR**

**BOÎTE (dose unique)**

**1. DÉNOMINATION DU MÉDICAMENT**

Wegovy 1 mg, solution injectable en stylo prérempli  
sémaglutide

**2. COMPOSITION EN SUBSTANCE(S) ACTIVE(S)**

Chaque stylo prérempli contient 1 mg de sémaglutide dans 0,5 ml (2 mg/ml)

**3. LISTE DES EXCIPIENTS**

Excipients : phosphate disodique dihydraté, chlorure de sodium, acide chlorhydrique/hydroxyde de sodium (pour l'ajustement du pH), eau pour préparations injectables. Voir la notice pour plus d'informations

**4. FORME PHARMACEUTIQUE ET CONTENU**

Solution injectable  
4 stylos préremplis (1 stylo délivre 1 dose)

**5. MODE ET VOIE(S) D'ADMINISTRATION**

voie sous-cutanée  
une fois par semaine

Lire la notice avant utilisation

À usage unique exclusivement

Pousser pour ouvrir

**6. MISE EN GARDE SPÉCIALE INDIQUANT QUE LE MÉDICAMENT DOIT ÊTRE CONSERVÉ HORS DE VUE ET DE PORTÉE DES ENFANTS**

Tenir hors de la vue et de la portée des enfants

**7. AUTRE(S) MISE(S) EN GARDE SPÉCIALE(S), SI NÉCESSAIRE**

**8. DATE DE PÉREMPTION**

EXP

**9. PRÉCAUTIONS PARTICULIÈRES DE CONSERVATION**

À conserver au réfrigérateur. Ne pas congeler  
Conserver le stylo dans l'emballage extérieur afin de le protéger de la lumière  
Jeter le stylo après utilisation

**10. PRÉCAUTIONS PARTICULIÈRES D'ÉLIMINATION DES MÉDICAMENTS NON UTILISÉS OU DES DÉCHETS PROVENANT DE CES MÉDICAMENTS S'IL Y A LIEU****11. NOM ET ADRESSE DU TITULAIRE DE L'AUTORISATION DE MISE SUR LE MARCHÉ**

Novo Nordisk A/S  
Novo Allé  
DK-2880 Bagsværd  
Danemark

**12. NUMÉRO(S) D'AUTORISATION DE MISE SUR LE MARCHÉ**

EU/1/21/1608/003

**13. NUMÉRO DU LOT**

Lot

**14. CONDITIONS DE PRESCRIPTION ET DE DÉLIVRANCE****15. INDICATIONS D'UTILISATION****16. INFORMATIONS EN BRAILLE**

Wegovy 1 mg

**17. IDENTIFIANT UNIQUE – CODE-BARRES 2D**

Code-barres 2D portant l'identifiant unique inclus

**18. IDENTIFIANT UNIQUE – DONNÉES LISIBLES PAR LES HUMAINS**

PC  
SN  
NN



**MENTIONS MINIMALES DEVANT FIGURER SUR LES PETITS CONDITIONNEMENTS  
PRIMAIRES**

**ÉTIQUETTE DU STYLO PRÉREMPLI (dose unique)**

**1. DÉNOMINATION DU MÉDICAMENT ET VOIE(S) D'ADMINISTRATION**

Wegovy 1 mg, solution injectable  
sémaglutide  
SC

**2. MODE D'ADMINISTRATION**

Voie sous-cutanée  
une fois par semaine

**3. DATE DE PÉREMPTION**

EXP

**4. NUMÉRO DU LOT**

Lot

**5. CONTENU EN POIDS, VOLUME OU UNITÉ**

0,5 ml  
(1 dose)

**6. AUTRE**

Novo Nordisk A/S

**MENTIONS DEVANT FIGURER SUR L'EMBALLAGE EXTÉRIEUR**

**BOÎTE (dose unique)**

**1. DÉNOMINATION DU MÉDICAMENT**

Wegovy 1,7 mg, solution injectable en stylo prérempli  
sémaglutide

**2. COMPOSITION EN SUBSTANCE ACTIVE**

Chaque stylo prérempli contient 1,7 mg de sémaglutide dans 0,75 ml (2,27 mg/ml)

**3. LISTE DES EXCIPIENTS**

Excipients : phosphate disodique dihydraté, chlorure de sodium, acide chlorhydrique/hydroxyde de sodium (pour l'ajustement du pH), eau pour préparations injectables. Voir la notice pour plus d'informations

**4. FORME PHARMACEUTIQUE ET CONTENU**

Solution injectable  
4 stylos préremplis (1 stylo délivre 1 dose)

**5. MODE ET VOIE(S) D'ADMINISTRATION**

voie sous-cutanée  
une fois par semaine

Lire la notice avant utilisation

À usage unique exclusivement

Pousser pour ouvrir

**6. MISE EN GARDE SPÉCIALE INDIQUANT QUE LE MÉDICAMENT DOIT ÊTRE CONSERVÉ HORS DE VUE ET DE PORTÉE DES ENFANTS**

Tenir hors de la vue et de la portée des enfants

**7. AUTRE(S) MISE(S) EN GARDE SPÉCIALE(S), SI NÉCESSAIRE**

**8. DATE DE PÉREMPTION**

EXP

**9. PRÉCAUTIONS PARTICULIÈRES DE CONSERVATION**

À conserver au réfrigérateur. Ne pas congeler  
Conserver le stylo dans l'emballage extérieur afin de le protéger de la lumière  
Jeter le stylo après utilisation

**10. PRÉCAUTIONS PARTICULIÈRES D'ÉLIMINATION DES MÉDICAMENTS NON UTILISÉS OU DES DÉCHETS PROVENANT DE CES MÉDICAMENTS S'IL Y A LIEU**

**11. NOM ET ADRESSE DU TITULAIRE DE L'AUTORISATION DE MISE SUR LE MARCHÉ**

Novo Nordisk A/S  
Novo Allé  
DK-2880 Bagsværd  
Danemark

**12. NUMÉRO(S) D'AUTORISATION DE MISE SUR LE MARCHÉ**

EU/1/21/1608/004

**13. NUMÉRO DU LOT**

Lot

**14. CONDITIONS DE PRESCRIPTION ET DE DÉLIVRANCE**

**15. INDICATIONS D'UTILISATION**

**16. INFORMATIONS EN BRAILLE**

Wegovy 1,7 mg

**17. IDENTIFIANT UNIQUE – CODE-BARRES 2D**

Code-barres 2D portant l'identifiant unique inclus

**18. IDENTIFIANT UNIQUE – DONNÉES LISIBLES PAR LES HUMAINS**

PC  
SN  
NN

**MENTIONS MINIMALES DEVANT FIGURER SUR LES PETITS CONDITIONNEMENTS  
PRIMAIRES**

**ÉTIQUETTE DU STYLO PRÉREMPLI (dose unique)**

**1. DÉNOMINATION DU MÉDICAMENT ET VOIE(S) D'ADMINISTRATION**

Wegovy 1,7 mg, solution injectable  
sémaglutide  
SC

**2. MODE D'ADMINISTRATION**

Voie sous-cutanée  
une fois par semaine

**3. DATE DE PÉREMPTION**

EXP

**4. NUMÉRO DU LOT**

Lot

**5. CONTENU EN POIDS, VOLUME OU UNITÉ**

0,75 ml  
(1 dose)

**6. AUTRE**

Novo Nordisk A/S

**MENTIONS DEVANT FIGURER SUR L'EMBALLAGE EXTÉRIEUR**

**BOÎTE (dose unique)**

**1. DÉNOMINATION DU MÉDICAMENT**

Wegovy 2,4 mg, solution injectable en stylo prérempli  
sémaglutide

**2. COMPOSITION EN SUBSTANCE ACTIVE**

Chaque stylo prérempli contient 2,4 mg de sémaglutide dans 0,75 ml (3,2 mg/ml)

**3. LISTE DES EXCIPIENTS**

Excipients : phosphate disodique dihydraté, chlorure de sodium, acide chlorhydrique/hydroxyde de sodium (pour l'ajustement du pH), eau pour préparations injectables. Voir la notice pour plus d'informations

**4. FORME PHARMACEUTIQUE ET CONTENU**

Solution injectable  
4 stylos préremplis (1 stylo délivre 1 dose)

**5. MODE ET VOIE(S) D'ADMINISTRATION**

voie sous-cutanée  
une fois par semaine

Lire la notice avant utilisation

À usage unique exclusivement

Pousser pour ouvrir

**6. MISE EN GARDE SPÉCIALE INDIQUANT QUE LE MÉDICAMENT DOIT ÊTRE CONSERVÉ HORS DE VUE ET DE PORTÉE DES ENFANTS**

Tenir hors de la vue et de la portée des enfants

**7. AUTRE(S) MISE(S) EN GARDE SPÉCIALE(S), SI NÉCESSAIRE**

**8. DATE DE PÉREMPTION**

EXP

**9. PRÉCAUTIONS PARTICULIÈRES DE CONSERVATION**

À conserver au réfrigérateur. Ne pas congeler  
Conserver le stylo dans l'emballage extérieur afin de le protéger de la lumière  
Jeter le stylo après utilisation

**10. PRÉCAUTIONS PARTICULIÈRES D'ÉLIMINATION DES MÉDICAMENTS NON UTILISÉS OU DES DÉCHETS PROVENANT DE CES MÉDICAMENTS S'IL Y A LIEU****11. NOM ET ADRESSE DU TITULAIRE DE L'AUTORISATION DE MISE SUR LE MARCHÉ**

Novo Nordisk A/S  
Novo Allé  
DK-2880 Bagsværd  
Danemark

**12. NUMÉRO(S) D'AUTORISATION DE MISE SUR LE MARCHÉ**

EU/1/21/1608/005

**13. NUMÉRO DU LOT**

Lot

**14. CONDITIONS DE PRESCRIPTION ET DE DÉLIVRANCE****15. INDICATIONS D'UTILISATION****16. INFORMATIONS EN BRAILLE**

Wegovy 2,4 mg

**17. IDENTIFIANT UNIQUE – CODE-BARRES 2D**

Code-barres 2D portant l'identifiant unique inclus

**18. IDENTIFIANT UNIQUE – DONNÉES LISIBLES PAR LES HUMAINS**

PC  
SN  
NN

**MENTIONS MINIMALES DEVANT FIGURER SUR LES PETITS CONDITIONNEMENTS  
PRIMAIRES**

**ÉTIQUETTE DU STYLO PRÉREMPLI (dose unique)**

**1. DÉNOMINATION DU MÉDICAMENT ET VOIE(S) D'ADMINISTRATION**

Wegovy 2,4 mg, solution injectable  
sémaglutide  
SC

**2. MODE D'ADMINISTRATION**

Voie sous-cutanée  
une fois par semaine

**3. DATE DE PÉREMPTION**

EXP

**4. NUMÉRO DU LOT**

Lot

**5. CONTENU EN POIDS, VOLUME OU UNITÉ**

0,75 ml  
(1 dose)

**6. AUTRE**

Novo Nordisk A/S

**MENTIONS DEVANT FIGURER SUR L'EMBALLAGE EXTÉRIEUR**

**BOÎTE (stylo prérempli à doses multiples (FlexTouch))**

**1. DÉNOMINATION DU MÉDICAMENT**

Wegovy 0,25 mg FlexTouch solution injectable en stylo prérempli  
sémaglutide

**2. COMPOSITION EN SUBSTANCE(S) ACTIVE(S)**

Chaque stylo prérempli contient 1 mg de sémaglutide dans 1,5 ml (0,68 mg/ml)

**3. LISTE DES EXCIPIENTS**

Excipients : phosphate disodique dihydraté, propylène glycol, phénol, acide chlorhydrique/hydroxyde de sodium (pour l'ajustement du pH), eau pour préparations injectables. Voir la notice pour plus d'informations

**4. FORME PHARMACEUTIQUE ET CONTENU**

solution injectable

1 stylo et 4 aiguilles jetables (1 stylo = 4 doses)

**5. MODE ET VOIE(S) D'ADMINISTRATION**

voie sous-cutanée  
une fois par semaine

Lire la notice avant utilisation

Utiliser Wegovy une fois par semaine

Inscrire le jour de la semaine choisi pour l'injection

J'ai injecté ma dose hebdomadaire aux dates suivantes

Ouvrir ici

Soulever ici

**6. MISE EN GARDE SPÉCIALE INDIQUANT QUE LE MÉDICAMENT DOIT ÊTRE CONSERVÉ HORS DE VUE ET DE PORTÉE DES ENFANTS**

Tenir hors de la vue et de la portée des enfants.



**7. AUTRE(S) MISE(S) EN GARDE SPÉCIALE(S), SI NÉCESSAIRE**

Ne pas conserver le stylo avec une aiguille en place.  
À utiliser par une seule personne.

**8. DATE DE PÉREMPTION**

EXP

**9. PRÉCAUTIONS PARTICULIÈRES DE CONSERVATION**

À conserver au réfrigérateur. Ne pas congeler.  
Après la première utilisation du stylo, le conserver à une température ne dépassant pas 30 °C. Ne pas congeler.  
Laisser le capuchon du stylo en place afin de le protéger de la lumière.  
Éliminer le stylo 6 semaines après la première utilisation.

**10. PRÉCAUTIONS PARTICULIÈRES D'ÉLIMINATION DES MÉDICAMENTS NON UTILISÉS OU DES DÉCHETS PROVENANT DE CES MÉDICAMENTS S'IL Y A LIEU**

**11. NOM ET ADRESSE DU TITULAIRE DE L'AUTORISATION DE MISE SUR LE MARCHÉ**

Novo Nordisk A/S  
Novo Allé  
DK-2880 Bagsværd  
Danemark

**12. NUMÉRO(S) D'AUTORISATION DE MISE SUR LE MARCHÉ**

EU/1/21/1608/006

**13. NUMÉRO DU LOT**

Lot

**14. CONDITIONS DE PRESCRIPTION ET DE DÉLIVRANCE**

**15. INDICATIONS D'UTILISATION**

**16. INFORMATIONS EN BRAILLE**

Wegovy 0,25 mg FlexTouch

**17. IDENTIFIANT UNIQUE - CODE-BARRES 2D**

code-barres 2D portant l'identifiant unique inclus.

**18. IDENTIFIANT UNIQUE - DONNÉES LISIBLES PAR LES HUMAINS**

PC  
SN  
NN

**MENTIONS MINIMALES DEVANT FIGURER SUR LES PETITS CONDITIONNEMENTS  
PRIMAIRES**

**ÉTIQUETTE DU STYLO PRÉREMPLI (stylo prérempli à doses multiples (FlexTouch))**

**1. DÉNOMINATION DU MÉDICAMENT ET VOIE(S) D'ADMINISTRATION**

Wegovy 0,25 mg, solution injectable  
FlexTouch  
sémaglutide  
SC

**2. MODE D'ADMINISTRATION**

Voie sous-cutanée  
une fois par semaine

**3. DATE DE PÉREMPTION**

EXP

**4. NUMÉRO DU LOT**

Lot

**5. CONTENU EN POIDS, VOLUME OU UNITÉ**

1,5 ml  
(4 doses)

**6. AUTRE**

Novo Nordisk A/S

**MENTIONS DEVANT FIGURER SUR L'EMBALLAGE EXTÉRIEUR**

**BOÎTE (stylo prérempli à doses multiples (FlexTouch))**

**1. DÉNOMINATION DU MÉDICAMENT**

Wegovy 0,5 mg FlexTouch solution injectable en stylo prérempli  
sémaglutide

**2. COMPOSITION EN SUBSTANCE(S) ACTIVE(S)**

Chaque stylo prérempli contient 2 mg de sémaglutide dans 1,5 ml (1,34 mg/ml)

**3. LISTE DES EXCIPIENTS**

Excipients : phosphate disodique dihydraté, propylène glycol, phénol, acide chlorhydrique/hydroxyde de sodium (pour l'ajustement du pH), eau pour préparations injectables. Voir la notice pour plus d'informations

**4. FORME PHARMACEUTIQUE ET CONTENU**

solution injectable

1 stylo et 4 aiguilles jetables (1 stylo = 4 doses)

**5. MODE ET VOIE(S) D'ADMINISTRATION**

voie sous-cutanée  
une fois par semaine

Lire la notice avant utilisation

Utiliser Wegovy une fois par semaine

Inscrire le jour de la semaine choisi pour l'injection

J'ai injecté ma dose hebdomadaire aux dates suivantes

Ouvrir ici

Soulever ici

**6. MISE EN GARDE SPÉCIALE INDIQUANT QUE LE MÉDICAMENT DOIT ÊTRE CONSERVÉ HORS DE VUE ET DE PORTÉE DES ENFANTS**

Tenir hors de la vue et de la portée des enfants.

**7. AUTRE(S) MISE(S) EN GARDE SPÉCIALE(S), SI NÉCESSAIRE**

Ne pas conserver le stylo avec une aiguille en place.  
À utiliser par une seule personne.

**8. DATE DE PÉREMPTION**

EXP

**9. PRÉCAUTIONS PARTICULIÈRES DE CONSERVATION**

À conserver au réfrigérateur. Ne pas congeler.  
Après la première utilisation du stylo, le conserver à une température ne dépassant pas 30 °C. Ne pas congeler.  
Laisser le capuchon du stylo en place afin de le protéger de la lumière.  
Éliminer le stylo 6 semaines après la première utilisation.

**10. PRÉCAUTIONS PARTICULIÈRES D'ÉLIMINATION DES MÉDICAMENTS NON UTILISÉS OU DES DÉCHETS PROVENANT DE CES MÉDICAMENTS S'IL Y A LIEU**

**11. NOM ET ADRESSE DU TITULAIRE DE L'AUTORISATION DE MISE SUR LE MARCHÉ**

Novo Nordisk A/S  
Novo Allé  
DK-2880 Bagsværd  
Danemark

**12. NUMÉRO(S) D'AUTORISATION DE MISE SUR LE MARCHÉ**

EU/1/21/1608/007

**13. NUMÉRO DU LOT**

Lot

**14. CONDITIONS DE PRESCRIPTION ET DE DÉLIVRANCE**

**15. INDICATIONS D'UTILISATION**

**16. INFORMATIONS EN BRAILLE**

Wegovy 0,5 mg FlexTouch

**17. IDENTIFIANT UNIQUE - CODE-BARRES 2D**

code-barres 2D portant l'identifiant unique inclus.

**18. IDENTIFIANT UNIQUE - DONNÉES LISIBLES PAR LES HUMAINS**

PC  
SN  
NN

**MENTIONS MINIMALES DEVANT FIGURER SUR LES PETITS CONDITIONNEMENTS  
PRIMAIRES**

**ÉTIQUETTE DU STYLO PRÉREMPLI (stylo prérempli à doses multiples (FlexTouch))**

**1. DÉNOMINATION DU MÉDICAMENT ET VOIE(S) D'ADMINISTRATION**

Wegovy 0,5 mg, solution injectable  
FlexTouch  
sémaglutide  
SC

**2. MODE D'ADMINISTRATION**

Voie sous-cutanée  
une fois par semaine

**3. DATE DE PÉREMPTION**

EXP

**4. NUMÉRO DU LOT**

Lot

**5. CONTENU EN POIDS, VOLUME OU UNITÉ**

1,5 ml  
(4 doses)

**6. AUTRE**

Novo Nordisk A/S

**MENTIONS DEVANT FIGURER SUR L'EMBALLAGE EXTÉRIEUR**

**BOÎTE (stylo prérempli à doses multiples (FlexTouch))**

**1. DÉNOMINATION DU MÉDICAMENT**

Wegovy 1 mg FlexTouch solution injectable en stylo prérempli  
sémaglutide

**2. COMPOSITION EN SUBSTANCE(S) ACTIVE(S)**

Chaque stylo prérempli contient 4 mg de sémaglutide dans 3 ml (1,34 mg/ml)

**3. LISTE DES EXCIPIENTS**

Excipients : phosphate disodique dihydraté, propylène glycol, phénol, acide chlorhydrique/hydroxyde de sodium (pour l'ajustement du pH), eau pour préparations injectables. Voir la notice pour plus d'informations

**4. FORME PHARMACEUTIQUE ET CONTENU**

solution injectable

1 stylo et 4 aiguilles jetables (1 stylo = 4 doses)

**5. MODE ET VOIE(S) D'ADMINISTRATION**

voie sous-cutanée  
une fois par semaine

Lire la notice avant utilisation

Utiliser Wegovy une fois par semaine

Inscrire le jour de la semaine choisi pour l'injection

J'ai injecté ma dose hebdomadaire aux dates suivantes

Ouvrir ici

Soulever ici

**6. MISE EN GARDE SPÉCIALE INDIQUANT QUE LE MÉDICAMENT DOIT ÊTRE CONSERVÉ HORS DE VUE ET DE PORTÉE DES ENFANTS**

Tenir hors de la vue et de la portée des enfants.



**7. AUTRE(S) MISE(S) EN GARDE SPÉCIALE(S), SI NÉCESSAIRE**

Ne pas conserver le stylo avec une aiguille en place.  
À utiliser par une seule personne.

**8. DATE DE PÉREMPTION**

EXP

**9. PRÉCAUTIONS PARTICULIÈRES DE CONSERVATION**

À conserver au réfrigérateur. Ne pas congeler.  
Après la première utilisation du stylo, le conserver à une température ne dépassant pas 30 °C. Ne pas congeler.  
Laisser le capuchon du stylo en place afin de le protéger de la lumière.  
Éliminer le stylo 6 semaines après la première utilisation.

**10. PRÉCAUTIONS PARTICULIÈRES D'ÉLIMINATION DES MÉDICAMENTS NON UTILISÉS OU DES DÉCHETS PROVENANT DE CES MÉDICAMENTS S'IL Y A LIEU**

**11. NOM ET ADRESSE DU TITULAIRE DE L'AUTORISATION DE MISE SUR LE MARCHÉ**

Novo Nordisk A/S  
Novo Allé  
DK-2880 Bagsværd  
Danemark

**12. NUMÉRO(S) D'AUTORISATION DE MISE SUR LE MARCHÉ**

EU/1/21/1608/008

**13. NUMÉRO DU LOT**

Lot

**14. CONDITIONS DE PRESCRIPTION ET DE DÉLIVRANCE**

**15. INDICATIONS D'UTILISATION**

**16. INFORMATIONS EN BRAILLE**

Wegovy 1 mg FlexTouch

**17. IDENTIFIANT UNIQUE - CODE-BARRES 2D**

code-barres 2D portant l'identifiant unique inclus.

**18. IDENTIFIANT UNIQUE - DONNÉES LISIBLES PAR LES HUMAINS**

PC  
SN  
NN

**MENTIONS MINIMALES DEVANT FIGURER SUR LES PETITS CONDITIONNEMENTS  
PRIMAIRES**

**ÉTIQUETTE DU STYLO PRÉREMPLI (stylo prérempli à doses multiples (FlexTouch))**

**1. DÉNOMINATION DU MÉDICAMENT ET VOIE(S) D'ADMINISTRATION**

Wegovy 1 mg, solution injectable  
FlexTouch  
sémaglutide  
SC

**2. MODE D'ADMINISTRATION**

Voie sous-cutanée  
une fois par semaine

**3. DATE DE PÉREMPTION**

EXP

**4. NUMÉRO DU LOT**

Lot

**5. CONTENU EN POIDS, VOLUME OU UNITÉ**

3 ml  
(4 doses)

**6. AUTRE**

Novo Nordisk A/S

**MENTIONS DEVANT FIGURER SUR L'EMBALLAGE EXTÉRIEUR**

**BOÎTE (stylo prérempli à doses multiples (FlexTouch))**

**1. DÉNOMINATION DU MÉDICAMENT**

Wegovy 1,7 mg FlexTouch solution injectable en stylo prérempli  
sémaglutide

**2. COMPOSITION EN SUBSTANCE(S) ACTIVE(S)**

Chaque stylo prérempli contient 6,8 mg de sémaglutide dans 3 ml (2,27 mg/ml)

**3. LISTE DES EXCIPIENTS**

Excipients : phosphate disodique dihydraté, propylène glycol, phénol, acide chlorhydrique/hydroxyde de sodium (pour l'ajustement du pH), eau pour préparations injectables. Voir la notice pour plus d'informations

**4. FORME PHARMACEUTIQUE ET CONTENU**

solution injectable

1 stylo et 4 aiguilles jetables (1 stylo = 4 doses)

**5. MODE ET VOIE(S) D'ADMINISTRATION**

voie sous-cutanée  
une fois par semaine

Lire la notice avant utilisation

Utiliser Wegovy une fois par semaine

Inscrire le jour de la semaine choisi pour l'injection

J'ai injecté ma dose hebdomadaire aux dates suivantes

Ouvrir ici

Soulever ici

**6. MISE EN GARDE SPÉCIALE INDIQUANT QUE LE MÉDICAMENT DOIT ÊTRE CONSERVÉ HORS DE VUE ET DE PORTÉE DES ENFANTS**

Tenir hors de la vue et de la portée des enfants.

**7. AUTRE(S) MISE(S) EN GARDE SPÉCIALE(S), SI NÉCESSAIRE**

Ne pas conserver le stylo avec une aiguille en place.  
À utiliser par une seule personne.

**8. DATE DE PÉREMPTION**

EXP

**9. PRÉCAUTIONS PARTICULIÈRES DE CONSERVATION**

À conserver au réfrigérateur. Ne pas congeler.  
Après la première utilisation du stylo, le conserver à une température ne dépassant pas 30 °C. Ne pas congeler.  
Laisser le capuchon du stylo en place afin de le protéger de la lumière.  
Éliminer le stylo 6 semaines après la première utilisation.

**10. PRÉCAUTIONS PARTICULIÈRES D'ÉLIMINATION DES MÉDICAMENTS NON UTILISÉS OU DES DÉCHETS PROVENANT DE CES MÉDICAMENTS S'IL Y A LIEU**

**11. NOM ET ADRESSE DU TITULAIRE DE L'AUTORISATION DE MISE SUR LE MARCHÉ**

Novo Nordisk A/S  
Novo Allé  
DK-2880 Bagsværd  
Danemark

**12. NUMÉRO(S) D'AUTORISATION DE MISE SUR LE MARCHÉ**

EU/1/21/1608/009

**13. NUMÉRO DU LOT**

Lot

**14. CONDITIONS DE PRESCRIPTION ET DE DÉLIVRANCE**

**15. INDICATIONS D'UTILISATION**

**16. INFORMATIONS EN BRAILLE**

Wegovy 1,7 mg FlexTouch

**17. IDENTIFIANT UNIQUE - CODE-BARRES 2D**

code-barres 2D portant l'identifiant unique inclus.

**18. IDENTIFIANT UNIQUE - DONNÉES LISIBLES PAR LES HUMAINS**

PC  
SN  
NN

**MENTIONS MINIMALES DEVANT FIGURER SUR LES PETITS CONDITIONNEMENTS  
PRIMAIRES**

**ÉTIQUETTE DU STYLO PRÉREMPLI (stylo prérempli à doses multiples (FlexTouch))**

**1. DÉNOMINATION DU MÉDICAMENT ET VOIE(S) D'ADMINISTRATION**

Wegovy 1,7 mg, solution injectable  
FlexTouch  
sémaglutide  
SC

**2. MODE D'ADMINISTRATION**

Voie sous-cutanée  
une fois par semaine

**3. DATE DE PÉREMPTION**

EXP

**4. NUMÉRO DU LOT**

Lot

**5. CONTENU EN POIDS, VOLUME OU UNITÉ**

3 ml  
(4 doses)

**6. AUTRE**

Novo Nordisk A/S

**MENTIONS DEVANT FIGURER SUR L'EMBALLAGE EXTÉRIEUR**

**BOÎTE (stylo prérempli à doses multiples (FlexTouch))**

**1. DÉNOMINATION DU MÉDICAMENT**

Wegovy 2,4 mg FlexTouch solution injectable en stylo prérempli  
sémaglutide

**2. COMPOSITION EN SUBSTANCE(S) ACTIVE(S)**

Chaque stylo prérempli contient 9,6 mg de sémaglutide dans 3 ml (3,2 mg/ml)

**3. LISTE DES EXCIPIENTS**

Excipients : phosphate disodique dihydraté, propylène glycol, phénol, acide chlorhydrique/hydroxyde de sodium (pour l'ajustement du pH), eau pour préparations injectables. Voir la notice pour plus d'informations

**4. FORME PHARMACEUTIQUE ET CONTENU**

solution injectable

1 stylo et 4 aiguilles jetables (1 stylo = 4 doses)

3 stylos et 12 aiguilles jetables (1 stylo = 4 doses)

**5. MODE ET VOIE(S) D'ADMINISTRATION**

voie sous-cutanée  
une fois par semaine

Lire la notice avant utilisation

Utiliser Wegovy une fois par semaine

Inscrire le jour de la semaine choisi pour l'injection

J'ai injecté ma dose hebdomadaire aux dates suivantes

<input type="checkbox"/>	<input type="checkbox"/>	<input type="checkbox"/>	<input type="checkbox"/>
--------------------------	--------------------------	--------------------------	--------------------------

<input type="checkbox"/>	<input type="checkbox"/>	<input type="checkbox"/>	<input type="checkbox"/>
--------------------------	--------------------------	--------------------------	--------------------------

<input type="checkbox"/>	<input type="checkbox"/>	<input type="checkbox"/>	<input type="checkbox"/>
--------------------------	--------------------------	--------------------------	--------------------------

Ouvrir ici

Soulever ici



**6. MISE EN GARDE SPÉCIALE INDIQUANT QUE LE MÉDICAMENT DOIT ÊTRE CONSERVÉ HORS DE VUE ET DE PORTÉE DES ENFANTS**

Tenir hors de la vue et de la portée des enfants.

**7. AUTRE(S) MISE(S) EN GARDE SPÉCIALE(S), SI NÉCESSAIRE**

Ne pas conserver le stylo avec une aiguille en place.  
À utiliser par une seule personne.

**8. DATE DE PÉREMPTION**

EXP

**9. PRÉCAUTIONS PARTICULIÈRES DE CONSERVATION**

À conserver au réfrigérateur. Ne pas congeler.  
Après la première utilisation du stylo, le conserver à une température ne dépassant pas 30 °C. Ne pas congeler.  
Laisser le capuchon du stylo en place afin de le protéger de la lumière.  
Éliminer le stylo 6 semaines après la première utilisation.

**10. PRÉCAUTIONS PARTICULIÈRES D'ÉLIMINATION DES MÉDICAMENTS NON UTILISÉS OU DES DÉCHETS PROVENANT DE CES MÉDICAMENTS S'IL Y A LIEU**

**11. NOM ET ADRESSE DU TITULAIRE DE L'AUTORISATION DE MISE SUR LE MARCHÉ**

Novo Nordisk A/S  
Novo Allé  
DK-2880 Bagsværd  
Danemark

**12. NUMÉRO(S) D'AUTORISATION DE MISE SUR LE MARCHÉ**

EU/1/21/1608/010 1 stylo et 4 aiguilles jetables  
EU/1/21/1608/011 3 stylo et 12 aiguilles jetables

**13. NUMÉRO DU LOT**

Lot

**14. CONDITIONS DE PRESCRIPTION ET DE DÉLIVRANCE**

**15. INDICATIONS D'UTILISATION**

**16. INFORMATIONS EN BRAILLE**

Wegovy 2,4 mg FlexTouch

**17. IDENTIFIANT UNIQUE - CODE-BARRES 2D**

code-barres 2D portant l'identifiant unique inclus.

**18. IDENTIFIANT UNIQUE - DONNÉES LISIBLES PAR LES HUMAINS**

PC  
SN  
NN

**MENTIONS MINIMALES DEVANT FIGURER SUR LES PETITS CONDITIONNEMENTS  
PRIMAIRES**

**ÉTIQUETTE DU STYLO PRÉREMPLI (stylo prérempli à doses multiples (FlexTouch))**

**1. DÉNOMINATION DU MÉDICAMENT ET VOIE(S) D'ADMINISTRATION**

Wegovy 2,4 mg, solution injectable  
FlexTouch  
sémaglutide  
SC

**2. MODE D'ADMINISTRATION**

Voie sous-cutanée  
une fois par semaine

**3. DATE DE PÉREMPTION**

EXP

**4. NUMÉRO DU LOT**

Lot

**5. CONTENU EN POIDS, VOLUME OU UNITÉ**

3 ml  
(4 doses)

**6. AUTRE**

Novo Nordisk A/S

**B. NOTICE**

## Notice : Information du patient

**Wegovy 0,25 mg solution injectable en stylo prérempli**  
**Wegovy 0,5 mg solution injectable en stylo prérempli**  
**Wegovy 1 mg solution injectable en stylo prérempli**  
**Wegovy 1,7 mg solution injectable en stylo prérempli**  
**Wegovy 2,4 mg solution injectable en stylo prérempli**  
sémaglutide

▼ Ce médicament fait l'objet d'une surveillance supplémentaire qui permettra l'identification rapide de nouvelles informations relatives à la sécurité. Vous pouvez y contribuer en signalant tout effet indésirable que vous observez. Voir en fin de rubrique 4 comment déclarer les effets indésirables.

**Veillez lire attentivement cette notice avant d'utiliser ce médicament, car elle contient des informations importantes pour vous.**

- Gardez cette notice. Vous pourriez avoir besoin de la relire.
- Si vous avez d'autres questions, interrogez votre médecin, votre pharmacien ou votre infirmier/ère.
- Ce médicament vous a été personnellement prescrit. Ne le donnez pas à d'autres personnes. Il pourrait leur être nocif, même si les signes de leur maladie sont identiques aux vôtres.
- Si vous ressentez un quelconque effet indésirable, parlez-en à votre médecin, votre pharmacien ou à votre infirmier/ère. Ceci s'applique aussi à tout effet indésirable qui ne serait pas mentionné dans cette notice. Voir rubrique 4.

### Que contient cette notice ?

1. Qu'est-ce que Wegovy et dans quels cas est-il utilisé ?
2. Quelles sont les informations à connaître avant d'utiliser Wegovy ?
3. Comment utiliser Wegovy ?
4. Quels sont les effets indésirables éventuels ?
5. Comment conserver Wegovy ?
6. Contenu de l'emballage et autres informations

### 1. Qu'est-ce que Wegovy et dans quels cas est-il utilisé ?

#### Qu'est-ce que Wegovy ?

Wegovy est un médicament pour la perte de poids et le maintien du poids, qui contient la substance active sémaglutide. Il est similaire à une hormone naturelle appelée glucagon-like peptide-1 (GLP-1), qui est libérée dans l'intestin après un repas. Il agit sur des cibles (récepteurs) dans le cerveau qui contrôlent votre appétit et vous vous sentez plus rassasié(e), vous avez moins faim et vous présentez moins d'envie irrépressible de nourriture. Cela vous aidera à manger moins et à réduire votre poids corporel.

#### Dans quel cas Wegovy est-il utilisé ?

Wegovy est utilisé en complément d'un régime alimentaire et d'une activité physique pour perdre du poids et aider à maintenir le contrôle du poids. Il est utilisé chez des adultes, qui ont

- un IMC de 30 kg/m<sup>2</sup> ou plus (obésité) ou
- un IMC d'au moins 27 kg/m<sup>2</sup> mais inférieur à 30 kg/m<sup>2</sup> (surpoids) et qui ont des problèmes de santé liés au poids (tels que le diabète, l'hypertension, des taux anormaux de graisses dans le sang, des problèmes de respiration pendant le sommeil, appelés « apnée obstructive du sommeil » ou des antécédents de crise cardiaque, d'accident vasculaire cérébral ou de problèmes des vaisseaux sanguins).

L'IMC (indice de masse corporelle) est une mesure de votre poids par rapport à votre taille.

Wegovy est utilisé en complément d'un régime alimentaire et d'une activité physique pour la gestion du poids chez les adolescents âgés de 12 ans et plus qui souffrent

- d'obésité

et

- un poids corporel >60 kg.

En tant qu'adolescent vous devez continuer d'utiliser Wegovy seulement si vous avez perdu au moins 5% de votre IMC après 12 semaines à la dose de 2,4mg ou à la dose maximale tolérée (voir section 3). Consultez votre médecin avant de continuer.

## 2. Quelles sont les informations à connaître avant d'utiliser Wegovy ?

### N'utilisez jamais Wegovy

- si vous êtes allergique au sémaglutide ou à l'un des autres composants contenus dans ce médicament (mentionnés dans la rubrique 6).

### Avertissements et précautions

Adressez-vous à votre médecin, pharmacien ou infirmier/ère avant d'utiliser Wegovy.

L'utilisation de Wegovy n'est pas recommandée si vous :

- utilisez d'autres produits pour perdre du poids,
- avez un diabète de type 1,
- avez une fonction rénale sévèrement altérée,
- avez une fonction hépatique sévèrement altérée,
- avez une insuffisance cardiaque sévère,
- avez une maladie des yeux liée au diabète (rétinopathie).

L'expérience est limitée concernant l'utilisation de Wegovy chez les patients :

- âgés de 75 ans et plus,
- ayant des problèmes du foie,
- ayant des problèmes sévères de l'estomac ou des intestins, qui entraînent un ralentissement de la vidange gastrique (appelés gastroparésie), ou si vous avez une maladie inflammatoire de l'intestin.

Veillez consulter votre médecin si l'un des cas ci-dessus vous concerne.

- **Déshydratation**

Pendant le traitement par Wegovy, vous pouvez vous sentir nauséux(se), être malade (vomissement), ou avoir des diarrhées. Ces effets indésirables peuvent entraîner une déshydratation (perte de liquide). Il est important d'éviter la déshydratation en buvant beaucoup. Ceci est particulièrement important si vous avez des problèmes de reins. Consultez votre médecin si vous avez des questions ou si vous avez des doutes.

- **Inflammation du pancréas**

Si vous avez des douleurs intenses et persistantes au niveau de l'estomac (voir rubrique 4) – consultez immédiatement un médecin car cela pourrait être un signe d'inflammation du pancréas (pancréatite aiguë).

- **Personnes atteintes de diabète de type 2**

Wegovy ne peut pas être utilisé comme un substitut de l'insuline.

N'utilisez pas Wegovy en association avec d'autres médicaments qui contiennent des agonistes des récepteurs du GLP-1 (tels que le liraglutide, le dulaglutide, l'exénatide ou le lixisénatide).

- **Taux de sucre dans le sang trop bas (hypoglycémie)**

L'association d'un sulfamide hypoglycémiant ou d'une insuline avec Wegovy pourrait augmenter le risque de chute du taux de sucre dans le sang (hypoglycémie). Veuillez consulter la rubrique 4, qui décrit les signes annonciateurs d'un faible taux de sucre dans le sang. Votre médecin peut vous demander de tester votre taux de sucre dans le sang. Ce contrôle aidera votre

médecin à décider si votre dose de sulfamide hypoglycémiant ou d'insuline doit être modifiée pour réduire le risque de chute du taux de sucre dans le sang.

- **Maladie de l'œil liée au diabète (rétinopathie)**

Si vous souffrez d'une maladie de l'œil liée au diabète et que vous utilisez de l'insuline, ce médicament peut entraîner une aggravation de votre vision, et cela peut nécessiter un traitement. Une amélioration rapide du contrôle du taux de sucre dans le sang peut entraîner une aggravation temporaire des troubles diabétiques au niveau des yeux. Si vous souffrez d'une maladie de l'œil liée au diabète et que vous présentez des problèmes aux yeux pendant que vous prenez ce médicament, parlez-en à votre médecin.

### **Enfants et adolescents**

La sécurité et l'efficacité de Wegovy chez les enfants âgés de moins de 12 ans n'ont pas été étudiées et ne sont pas recommandées dans cette population.

### **Autres médicaments et Wegovy**

Informez votre médecin, pharmacien ou infirmier/ère si vous utilisez, avez récemment utilisé ou pourriez utiliser tout autre médicament.

En particulier, informez votre médecin, pharmacien ou infirmier/ère si vous utilisez un médicament contenant l'un des produits suivants :

- Warfarine ou autre médicament similaire, pris par la bouche, pour réduire la coagulation du sang (anticoagulants oraux). Lorsque vous commencez un traitement avec, par exemple, la warfarine ou des médicaments similaires, des analyses sanguines fréquentes visant à évaluer la capacité de votre sang à coaguler peuvent s'avérer nécessaires.

### **Grossesse et allaitement**

Ce médicament ne doit pas être utilisé pendant la grossesse, car ses effets sur le fœtus ne sont pas connus. Il est donc recommandé d'utiliser une contraception pendant l'utilisation de ce médicament. Si vous souhaitez être enceinte, vous devez arrêter d'utiliser ce médicament au moins deux mois à l'avance. Si vous débutez une grossesse ou êtes enceinte, si vous pensez être enceinte ou planifiez une grossesse pendant que vous utilisez ce médicament, informez-en immédiatement votre médecin, car votre traitement devra être arrêté.

N'utilisez pas ce médicament si vous allaitez, car le passage de ce médicament dans le lait maternel n'est pas établi.

### **Conduite de véhicules et utilisation de machines**

Il est peu probable que Wegovy affecte votre capacité à conduire et à utiliser des machines. Certains patients peuvent ressentir des vertiges lorsqu'ils prennent Wegovy, principalement au cours des 4 premiers mois de traitement (voir rubrique 4). Si vous ressentez des vertiges, soyez particulièrement attentif pendant la conduite d'un véhicule ou l'utilisation de machines. Si vous avez d'autres questions, interrogez votre médecin, votre pharmacien ou votre infirmier/ère.

#### *Personnes atteintes de diabète de type 2*

Si vous utilisez ce médicament en association avec un sulfamide hypoglycémiant ou de l'insuline, un faible taux de sucre dans le sang (hypoglycémie) peut survenir et réduire votre capacité de concentration. Évitez de conduire ou d'utiliser des machines si vous ressentez des signes quelconques de chute du taux de sucre dans le sang. Voir rubrique 2, « Avertissements et précautions » pour plus d'informations sur le risque accru de chute du taux de sucre dans le sang et rubrique 4 pour connaître les signes annonciateurs d'un faible taux de sucre dans le sang. Veuillez consulter votre médecin pour plus d'informations.

### **Wegovy contient du sodium**

Ce médicament contient moins de 1 mmol de sodium (23 mg) par dose, c'est-à-dire qu'il est essentiellement « sans sodium ».

### 3. Comment utiliser Wegovy ?

Veillez à toujours utiliser ce médicament en suivant exactement les indications de votre médecin. Vérifiez auprès de votre médecin, pharmacien ou infirmier/ère en cas de doute.

#### Quelle quantité prendre

*Adultes* La dose recommandée est de 2,4 mg une fois par semaine.

Votre traitement commencera à une faible dose qui sera progressivement augmentée sur une période de 16 semaines de traitement.

- Lorsque vous commencez à utiliser Wegovy, la dose de départ est de 0,25 mg une fois par semaine.
- Votre médecin vous donnera des instructions pour augmenter progressivement votre dose toutes les 4 semaines jusqu'à ce que vous atteigniez la dose recommandée de 2,4 mg une fois par semaine.
- Une fois que vous atteignez la dose recommandée de 2,4 mg, n'augmentez pas davantage cette dose.
- Si vous vous sentez très gêné(e) par des nausées ou par des vomissements, envisagez avec votre médecin de retarder l'augmentation de la dose ou de revenir à la dose précédente jusqu'à l'amélioration des symptômes.

Habituellement, vous devrez suivre le tableau ci-dessous.

Augmentation de la dose	Dose hebdomadaire
Semaines 1 à 4	0,25 mg
Semaines 5 à 8	0,5 mg
Semaines 9 à 12	1 mg
Semaines 13 à 16	1,7 mg
À partir de la semaine 17	2,4 mg

Votre médecin évaluera votre traitement de manière régulière.

#### *Adolescents (âgés de plus de 12 ans)*

Pour les adolescents, le même schéma d'augmentation de la dose que celui utilisé pour les adultes doit être appliqué (voir ci-dessus). La dose doit être augmentée jusqu'à 2,4 mg (dose d'entretien) ou jusqu'à la dose maximale tolérée. Des doses hebdomadaires supérieures à 2,4 mg ne sont pas recommandées.

#### Comment Wegovy est administré

Wegovy doit être administré par injection sous la peau (injection sous-cutanée). Ne l'injectez pas directement dans une veine ou dans un muscle.

- Les meilleurs endroits pour réaliser l'injection sont le devant du haut du bras, la cuisse ou le ventre.
- Avant d'utiliser le stylo pour la première fois, votre médecin, pharmacien ou infirmier/ère vous montrera comment l'utiliser.

Les instructions détaillées sur la manière d'utiliser le stylo figurent au verso de cette notice.

#### Personnes atteintes de diabète de type 2

Informez votre médecin si vous avez un diabète de type 2. Votre médecin peut ajuster la dose de vos médicaments contre le diabète pour éviter un faible taux de sucre sanguin.



### **Comment utiliser Wegovy**

- Vous devez utiliser ce médicament une fois par semaine, le même jour chaque semaine si possible.
- Vous pouvez faire vous-même l'injection, quel que soit le moment de la journée – au cours ou en dehors des repas.

Si nécessaire, vous pouvez changer le jour de votre injection hebdomadaire de ce médicament, à condition que votre dernière injection ait eu lieu au moins 3 jours auparavant. Après la sélection d'un nouveau jour d'administration, poursuivez l'injection une fois par semaine.

### **Si vous avez utilisé plus de Wegovy que vous n'auriez dû**

Prévenez immédiatement votre médecin. Vous pouvez avoir des effets indésirables tels que des nausées, des vomissements ou de des diarrhées, qui peuvent provoquer une déshydratation (perte de liquides).

### **Si vous oubliez d'utiliser Wegovy**

Si vous avez oublié d'injecter une dose et que :

- 5 jours maximum se sont écoulés depuis la date à laquelle vous auriez dû utiliser Wegovy, injectez la dose dès que vous y pensez. Ensuite, injectez la dose suivante comme d'habitude, le jour prévu.
- plus de 5 jours se sont écoulés depuis la date à laquelle vous auriez dû utiliser Wegovy, ne prenez pas la dose manquée. Ensuite, injectez la dose suivante comme d'habitude, le jour suivant prévu.

N'utilisez pas de dose double pour compenser la dose oubliée.

### **Si vous arrêtez d'utiliser Wegovy**

N'arrêtez pas d'utiliser ce médicament sans avoir consulté votre médecin.

Si vous avez d'autres questions sur l'utilisation de ce médicament, demandez plus d'informations à votre médecin ou à votre pharmacien ou à votre infirmier/ère.

## **4. Quels sont les effets indésirables éventuels ?**

Comme tous les médicaments, ce médicament peut provoquer des effets indésirables, mais ils ne surviennent pas systématiquement chez tout le monde.

### **Effets indésirables graves**

#### **Fréquents** (pouvant affecter jusqu'à 1 personne sur 10)

- Complications de la maladie de l'œil liée au diabète (rétinopathie diabétique). Si vous présentez un diabète, vous devez informer votre médecin si vous constatez des problèmes au niveau des yeux, tels que des modifications de la vue, pendant le traitement avec ce médicament.

#### **Peu fréquents** (pouvant affecter jusqu'à 1 personne sur 100)

- Inflammation du pancréas (pancréatite aiguë). Les signes d'une inflammation du pancréas peuvent comprendre une douleur intense et persistante au niveau de l'estomac ; la douleur peut se déplacer dans le dos. Vous devez immédiatement consulter votre médecin si vous ressentez de tels symptômes.

#### **Rares** (pouvant affecter jusqu'à 1 personne sur 1 000)

- Réactions allergiques sévères (réactions anaphylactiques, angioedème). Vous devez demander une aide médicale en urgence et informer immédiatement votre médecin si vous ressentez des symptômes tels que des difficultés respiratoires, un gonflement, la tête qui tourne, des battements de cœur rapides, de la transpiration et une perte de conscience ou un gonflement rapide sous la peau dans les zones telles que le visage, la gorge, les bras et les jambes, qui

peuvent mettre le pronostic vital en jeu si le gonflement de la gorge bloque les voies respiratoires.

### **Autres effets indésirables**

**Très fréquents** (pouvant affecter plus de 1 personne sur 10)

- maux de tête
- nausées
- vomissement
- diarrhées
- constipation
- maux d'estomac
- sensation de faiblesse ou de fatigue

Ces effets sont observés principalement pendant la période d'augmentation de la dose et disparaissent généralement avec le temps.

**Fréquents** (pouvant affecter jusqu'à 1 personne sur 10)

- sensation de vertige
- maux de ventre ou indigestion
- rots (éructation)
- gaz (flatulences)
- ballonnements abdominaux
- inflammation de l'estomac (gastrite) – les signes comprennent des douleurs d'estomac, des nausées ou des vomissements
- reflux ou brûlure d'estomac – également appelé « reflux gastro-œsophagien »
- calculs biliaires
- perte des cheveux
- réactions au site d'injection
- faible taux de sucre dans le sang (hypoglycémie) chez les patients atteints de diabète de type 2.

Les signes annonciateurs d'un faible taux de sucre dans le sang peuvent apparaître soudainement. Ils peuvent inclure : sueurs froides, pâleur et froideur de la peau, maux de tête, rythme cardiaque rapide, nausées ou sensation de faim excessive, changements au niveau de la vision, somnolence ou faiblesse, nervosité, anxiété ou confusion, difficultés de concentration ou tremblement.

Votre médecin vous expliquera comment traiter un faible taux de sucre dans le sang et ce que vous devez faire si vous remarquez ces signes annonciateurs.

Un faible taux de sucre dans le sang risque de survenir plus fréquemment si vous prenez également un sulfamide hypoglycémiant ou une insuline. Votre médecin pourra réduire la dose de ces médicaments avant que vous ne commenciez à prendre ce médicament.

**Peu fréquents** (pouvant affecter jusqu'à 1 personne sur 100)

- faible tension artérielle
- sensation de vertige ou tête qui tourne, en se levant ou en s'asseyant en raison d'une chute de la tension artérielle
- rythme cardiaque rapide
- augmentation des enzymes pancréatiques (telles que la lipase et l'amylase), constatée par des analyses sanguines.
- un retard dans la vidange de l'estomac.

### **Déclaration des effets secondaires**

Si vous ressentez un quelconque effet indésirable, parlez-en à votre médecin, votre pharmacien ou à votre infirmier/ère. Ceci s'applique aussi à tout effet indésirable qui ne serait pas mentionné dans cette notice. Vous pouvez également déclarer les effets indésirables directement via [le système national de déclaration](#) décrit en [Annexe V](#). En signalant les effets indésirables, vous contribuez à fournir davantage d'informations sur la sécurité du médicament.

## 5. Comment conserver Wegovy ?

Tenir ce médicament hors de la vue et de la portée des enfants.

N'utilisez pas ce médicament après la date de péremption indiquée sur l'étiquette du stylo et sur l'emballage après « EXP ». La date de péremption fait référence au dernier jour de ce mois.

À conserver au réfrigérateur (entre 2 °C et 8 °C). Ne pas congeler. Maintenir à distance de l'élément de refroidissement. Toujours conserver le stylo dans l'emballage d'origine à l'abri de la lumière.

Wegovy peut être conservé en dehors du réfrigérateur pendant une durée maximale de 28 jours, à une température ne dépassant pas 30° C.

Jetez le stylo s'il a été exposé à la lumière ou à des températures supérieures à 30 °C, s'il est resté en dehors du réfrigérateur pendant plus de 28 jours, ou s'il a été congelé.

N'utilisez pas ce médicament si vous remarquez que la solution n'est pas limpide et incolore.

Après utilisation : le stylo est destiné à un usage unique et ne contient qu'une seule dose. Jetez le stylo après utilisation.

Ne jetez aucun médicament au tout-à-l'égout ou avec les ordures ménagères. Demandez à votre pharmacien d'éliminer les médicaments que vous n'utilisez plus. Ces mesures contribuent à préserver l'environnement.

## 6. Contenu de l'emballage et autres informations ?

### Ce que contient Wegovy

- La substance active est le sémaglutide.

#### Wegovy 0,25 mg solution injectable

Chaque stylo prérempli contient 0,25 mg de sémaglutide dans 0,5 ml (0,5 mg/ml).

#### Wegovy 0,5 mg solution injectable

Chaque stylo prérempli contient 0,5 mg de sémaglutide dans 0,5 ml (1 mg/ml).

#### Wegovy 1 mg solution injectable

Chaque stylo prérempli contient 1 mg de sémaglutide dans 0,5 ml (2 mg/ml).

#### Wegovy 1,7 mg solution injectable

Chaque stylo prérempli contient 1,7 mg de sémaglutide dans 0,75 ml (2,27 mg/ml).

#### Wegovy 2,4 mg solution injectable

Chaque stylo prérempli contient 2,4 mg de sémaglutide dans 0,75 ml (3,2 mg/ml).

- Les autres composants sont : phosphate disodique dihydraté, chlorure de sodium, acide chlorhydrique/hydroxyde de sodium (pour l'ajustement du pH), eau pour préparations injectables. Voir aussi section 2 « Wegovy contient du sodium » pour des informations sur le sodium.

### Comment se présente Wegovy et contenu de l'emballage extérieur ?

Wegovy est une solution injectable limpide et incolore dans un stylo prérempli jetable.

Chaque stylo contient une seule dose.

Boîte de 4 stylos préremplis.

**Titulaire de l'Autorisation de mise sur le marché et fabricant**

Novo Nordisk A/S  
Novo Allé  
DK-2880 Bagsværd  
Danemark

**La dernière date à laquelle cette notice a été révisée est**

**Autres sources d'informations**

Des informations détaillées sur ce médicament sont disponibles sur le site internet de l'Agence européenne des médicaments <http://www.ema.europa.eu>.

## Notice : Information du patient

# Wegovy

0,25 mg 0,5 mg 1 mg 1,7 mg 2,4 mg

Wegovy 0,25 mg solution injectable dans un stylo prérempli  
Wegovy 0,5 mg solution injectable dans un stylo prérempli  
Wegovy 1 mg solution injectable dans un stylo prérempli  
Wegovy 1,7 mg solution injectable dans un stylo prérempli  
Wegovy 2,4 mg solution injectable dans un stylo prérempli  
**sémaglutide**

**Utilisez Wegovy une fois chaque semaine**



**Tirer pour commencer**

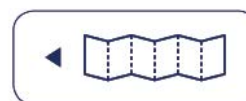

## Indications d'utilisation du stylo Wegovy

### Informations importantes avant de commencer

Le coffret contient une notice et quatre stylos préremplis Wegovy.

Cette partie de la notice explique comment utiliser le stylo. Pour de plus amples informations concernant votre médicament, veuillez consulter le verso de cette notice.

Chaque stylo est à usage unique.

Fourni avec :

- **une dose prédéfinie.**
- **un protège-aiguille** qui recouvre l'aiguille intégrée avant, pendant et après utilisation.
- **un mécanisme d'administration automatique** qui commence lorsque le protège-aiguille est appuyé contre la peau comme décrit par votre médecin ou infirmier/ère.

Pendant l'injection de la dose, une barre jaune apparaît dans la fenêtre du stylo. Ne relevez pas le stylo tant que la barre jaune ne s'est pas immobilisée. Sinon, l'administration automatique se poursuit, mais vous pourriez ne pas recevoir votre dose complète.

Le protège-aiguille se verrouille lorsque le stylo est éloigné de la peau. Vous ne pouvez pas interrompre l'injection et la reprendre plus tard.

Les personnes aveugles ou ayant des problèmes de vision ne doivent pas utiliser le stylo Wegovy sans l'aide d'une personne formée à l'utilisation de Wegovy.

Toujours suivre ces instructions et tout conseil donné par votre médecin ou infirmier/ère.

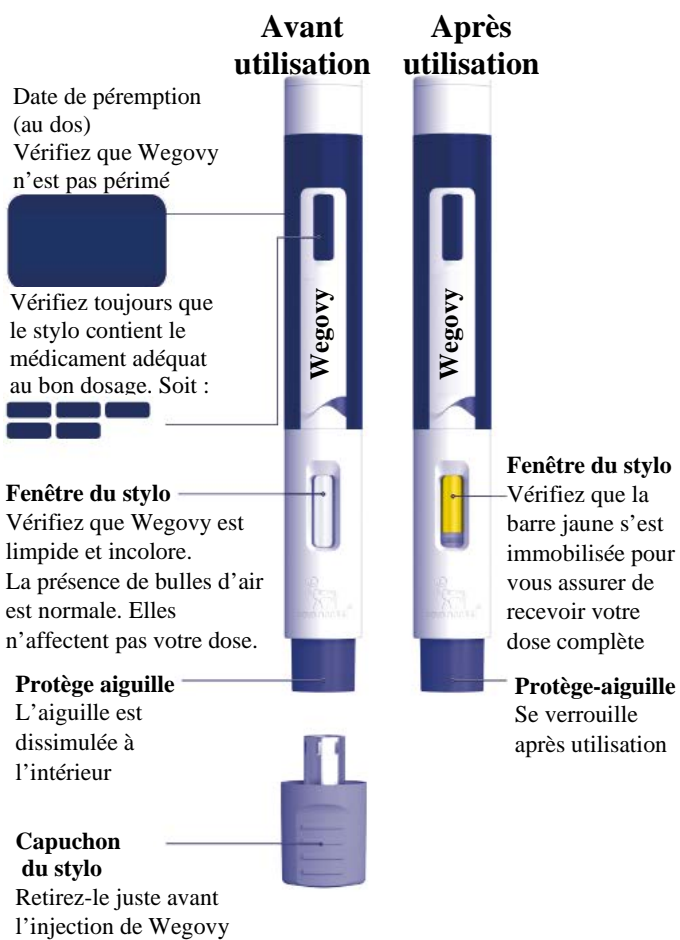

EXP/ XX/XXXX  
Lot : AB1234

0,25 mg

0,5 mg

1 mg

1,7 mg

2,4 mg

# Comment utiliser Wegovy

## 1. Préparez-vous pour l'injection.

Vérifiez votre stylo Wegovy et veillez à ne pas l'utiliser si :

1. il est périmé
2. il semble avoir été utilisé ou endommagé, par exemple s'il est tombé ou a été conservé de manière incorrecte
3. le médicament est trouble.

## Choisissez votre site d'injection

Choisissez un site d'injection dans l'une des parties du corps identifiées ci-dessous. Vous pouvez choisir le haut du bras, la cuisse ou le ventre (à une distance de 5 cm de votre nombril).

Vous pouvez injecter dans la même zone du corps chaque semaine, mais assurez-vous que le point d'injection ne soit pas celui utilisé pour l'injection précédente.

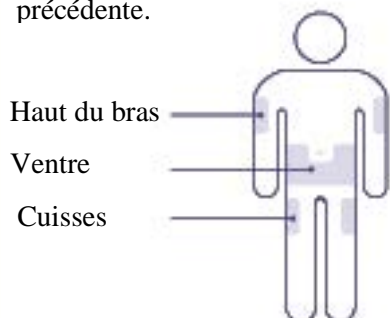

## 2. Retirez le capuchon du stylo.

Retirez le capuchon du stylo en tirant sur celui-ci.



### 3. Injectez Wegovy.

Appuyez fermement le stylo contre votre peau jusqu'à ce que la barre jaune soit immobilisée.

Si la barre jaune ne commence pas à se déplacer, appuyez le stylo plus fermement contre votre peau.



### Comment puis-je manipuler mon stylo en toute sécurité ?

Pour de plus amples informations concernant votre médicament, veuillez consulter le verso de cette notice.

- Le stylo est utilisé pour une seule injection de Wegovy sous la peau une fois par semaine et doit être utilisé par une seule personne.
- Consultez toujours les instructions sur l'autre face de cette notice et assurez-vous que votre médecin ou infirmier/ère vous a montré comment utiliser ces stylos.
- Tenez toujours les stylos Wegovy hors de la vue et de la portée des enfants. Tenez également le capuchon du stylo hors de la portée des enfants pour éviter qu'ils ne l'avalent.



- Manipulez votre stylo avec soin et ne l'exposez à aucun type de liquide. Une manipulation brutale ou une mauvaise utilisation de votre stylo peut entraîner l'administration d'une dose inférieure à la dose complète voire aucune administration.
- Laissez le capuchon sur le stylo jusqu'à ce que vous soyez prêt(e) pour l'injection. Votre stylo ne sera plus stérile si vous conservez un stylo inutilisé sans le capuchon, si vous retirez le capuchon du stylo et le remettez en place, ou si le capuchon du stylo est manquant. Cela pourrait entraîner une infection.
- Soyez prudent lorsque vous manipulez votre stylo avant utilisation et ne touchez pas l'aiguille ou le protège-aiguille. L'aiguille masquée peut causer des blessures par piqûre.
- Chaque stylo contient une dose hebdomadaire et ne peut pas être réutilisé. Jetez-le après utilisation.

### **Comment dois-je conserver mes stylos inutilisés ?**

Pour de plus amples informations concernant la conservation, veuillez consulter la rubrique 5 au verso de cette notice.

### **Comment puis-je éliminer mes stylos ?**

Ne jetez aucun médicament au tout-à-l'égout. ou avec les ordures ménagères Demandez à votre pharmacien d'éliminer les médicaments que vous n'utilisez plus. Ces mesures contribuent à préserver l'environnement.

## Notice : Information du patient

**Wegovy 0,25 mg FlexTouch solution injectable en stylo prérempli**  
**Wegovy 0,5 mg FlexTouch solution injectable en stylo prérempli**  
**Wegovy 1 mg FlexTouch solution injectable en stylo prérempli**  
**Wegovy 1,7 mg FlexTouch solution injectable en stylo prérempli**  
**Wegovy 2,4 mg FlexTouch solution injectable en stylo prérempli**  
sémaglutide

▼ Ce médicament fait l'objet d'une surveillance supplémentaire qui permettra l'identification rapide de nouvelles informations relatives à la sécurité. Vous pouvez y contribuer en signalant tout effet indésirable que vous observez. Voir en fin de rubrique 4 comment déclarer les effets indésirables.

**Veillez lire attentivement cette notice avant d'utiliser ce médicament, car elle contient des informations importantes pour vous.**

- Gardez cette notice. Vous pourriez avoir besoin de la relire.
- Si vous avez d'autres questions, interrogez votre médecin, votre pharmacien ou votre infirmier/ère.
- Ce médicament vous a été personnellement prescrit. Ne le donnez pas à d'autres personnes. Il pourrait leur être nocif, même si les signes de leur maladie sont identiques aux vôtres.
- Si vous ressentez un quelconque effet indésirable, parlez-en à votre médecin, votre pharmacien ou votre infirmier/ère. Ceci s'applique aussi à tout effet indésirable qui ne serait pas mentionné dans cette notice. Voir rubrique 4.

**Que contient cette notice ? :**

1. Qu'est-ce que Wegovy et dans quels cas est-il utilisé ?
2. Quelles sont les informations à connaître avant d'utiliser Wegovy ?
3. Comment utiliser Wegovy ?
4. Quels sont les effets indésirables éventuels ?
5. Comment conserver Wegovy ?
6. Contenu de l'emballage et autres informations

### **1. Qu'est-ce que Wegovy et dans quels cas est-il utilisé ?**

**Qu'est-ce que Wegovy ?**

Wegovy est un médicament pour la perte de poids et le maintien du poids, qui contient la substance active sémaglutide. Il est similaire à une hormone naturelle appelée glucagon-like peptide-1 (GLP-1), qui est libérée dans l'intestin après un repas. Il agit sur des cibles (récepteurs) dans le cerveau, qui contrôlent votre appétit et vous vous sentez plus rassasié(e), vous avez moins faim et vous présentez moins d'envie irrépressible de nourriture. Cela vous aidera à manger moins et à réduire votre poids corporel.

**Dans quel cas Wegovy est-il utilisé ?**

Wegovy est utilisé en complément d'un régime alimentaire et d'une activité physique pour perdre du poids et aider à maintenir le contrôle du poids. Il est utilisé chez des adultes, qui ont

- un IMC de 30 kg/m<sup>2</sup> ou plus (obésité) ou
- un IMC d'au moins 27 kg/m<sup>2</sup> mais inférieur à 30 kg/m<sup>2</sup> (surpoids) et qui ont des problèmes de santé liés au poids (tels que le diabète, l'hypertension, des taux anormaux de graisses dans le sang, des problèmes de respiration pendant le sommeil, appelés « apnée obstructive du sommeil » ou des antécédents de crise cardiaque, d'accident vasculaire cérébral ou de problèmes des vaisseaux sanguins).

L'IMC (indice de masse corporelle) est une mesure de votre poids par rapport à votre taille.

Wegovy est utilisé en complément d'un régime alimentaire et d'une activité physique pour la gestion du poids chez les adolescents âgés de 12 ans et plus qui souffrent

- d'obésité

et

- un poids corporel >60 kg.

En tant qu'adolescent vous devez continuer d'utiliser Wegovy seulement si vous avez perdu au moins 5% de votre IMC après 12 semaines à la dose de 2,4mg ou à la dose maximale tolérée (voir section 3). Consultez votre médecin avant de continuer.

## 2. Quelles sont les informations à connaître avant d'utiliser Wegovy ?

### N'utilisez jamais Wegovy

- si vous êtes allergique au sémaglutide ou à l'un des autres composants contenus dans ce médicament (mentionnés dans la rubrique 6).

### Avertissements et précautions

Adressez-vous à votre médecin, pharmacien ou infirmier/ère avant d'utiliser Wegovy.

L'utilisation de Wegovy n'est pas recommandée si vous :

- utilisez d'autres produits pour perdre du poids,
- avez un diabète de type 1,
- avez une fonction rénale sévèrement altérée,
- avez une fonction hépatique sévèrement altérée,
- avez une insuffisance cardiaque sévère,
- avez une maladie de l'œil diabétique (rétinopathie).

L'expérience est limitée concernant l'utilisation de Wegovy chez les patients :

- âgés de 75 ans et plus,
- ayant des problèmes du foie,
- ayant des problèmes sévères de l'estomac ou des intestins, qui entraînent un ralentissement de la vidange gastrique (appelés gastroparésie), ou si vous avez une maladie intestinale inflammatoire.

Veillez consulter votre médecin si l'un des cas ci-dessus vous concerne.

- **Déshydratation**

Pendant le traitement par Wegovy, vous pouvez vous sentir nauséux/se, être malade (vomissement) ou avoir des diarrhées. Ces effets indésirables peuvent entraîner une déshydratation (perte de liquide). Il est important d'éviter la déshydratation en buvant beaucoup. Ceci est particulièrement important si vous avez des problèmes de reins. Consultez votre médecin si vous avez des questions ou si vous avez des doutes.

- **Inflammation du pancréas**

Si vous avez des douleurs intenses et persistantes au niveau de l'estomac (voir rubrique 4) – consultez immédiatement un médecin car cela pourrait être un signe d'inflammation du pancréas (pancréatite aiguë).

- **Personnes atteintes de diabète de type 2**

Wegovy ne peut pas être utilisé comme un substitut de l'insuline. N'utilisez pas Wegovy en association avec d'autres médicaments qui contiennent des agonistes des récepteurs du GLP-1 (tels que le liraglutide, le dulaglutide, l'exénatide ou le lixisénatide).

- **Taux de sucre dans le sang trop bas (hypoglycémie)**

L'association d'un sulfamide hypoglycémiant ou d'une insuline avec Wegovy pourrait augmenter le risque de chute du taux de sucre dans le sang (hypoglycémie). Veuillez consulter la rubrique 4, qui décrit les signes annonciateurs d'un faible taux de sucre dans le sang. Votre médecin peut vous demander de tester votre taux de sucre dans le sang. Ce contrôle aidera votre

médecin à décider si votre dose de sulfamide hypoglycémiant ou d'insuline doit être modifiée pour réduire le risque de chute du taux de sucre dans le sang.

- **Maladie de l'œil diabétique (rétinopathie)**

Si vous souffrez d'une maladie de l'œil diabétique et que vous utilisez de l'insuline, ce médicament peut entraîner une aggravation de votre vision, et cela peut nécessiter un traitement. Une amélioration rapide du contrôle du taux de sucre dans le sang peut entraîner une aggravation temporaire de la maladie de l'œil diabétique. Si vous souffrez d'une maladie de l'œil diabétique et que vous présentez des problèmes aux yeux pendant que vous prenez ce médicament, parlez-en à votre médecin.

### **Enfants et adolescents**

La sécurité et l'efficacité de Wegovy chez les enfants âgés de moins de 12 ans n'ont pas été étudiées et ne sont pas recommandées dans cette population.

### **Autres médicaments et Wegovy**

Informez votre médecin, pharmacien ou infirmier/ère si vous utilisez, avez récemment utilisé ou pourriez utiliser tout autre médicament.

En particulier, informez votre médecin, pharmacien ou infirmier/ère si vous utilisez un médicament contenant l'un des produits suivants :

- Warfarine ou autre médicament similaire, pris par la bouche, pour réduire la coagulation du sang (anticoagulants oraux). Lorsque vous commencez un traitement avec, par exemple, la warfarine ou des médicaments similaires, des analyses sanguines fréquentes visant à évaluer la capacité de votre sang à coaguler peuvent s'avérer nécessaires.

### **Grossesse et allaitement**

Ce médicament ne doit pas être utilisé pendant la grossesse, car ses effets sur le fœtus ne sont pas connus. Il est donc recommandé d'utiliser une contraception pendant l'utilisation de ce médicament. Si vous souhaitez être enceinte, vous devez arrêter d'utiliser ce médicament au moins deux mois à l'avance. Si vous débutez une grossesse ou êtes enceinte, si vous pensez être enceinte ou planifiez une grossesse pendant que vous utilisez ce médicament, informez-en immédiatement votre médecin, car votre traitement devra être arrêté.

N'utilisez pas ce médicament si vous allaitez, car le passage de ce médicament dans le lait maternel n'est pas établi.

### **Conduite de véhicules et utilisation de machines**

Il est peu probable que Wegovy affecte votre capacité à conduire et à utiliser des machines. Certains patients peuvent ressentir des vertiges lorsqu'ils prennent Wegovy, principalement au cours des 4 premiers mois de traitement (voir rubrique 4). Si vous ressentez des vertiges, soyez particulièrement attentif/ve pendant la conduite d'un véhicule ou l'utilisation de machines. Si vous avez d'autres questions, interrogez votre médecin, votre pharmacien ou votre infirmier/ère.

#### *Personnes atteintes de diabète de type 2*

Si vous utilisez ce médicament en association avec un sulfamide hypoglycémiant ou de l'insuline, un faible taux de sucre dans le sang (hypoglycémie) peut survenir et réduire votre capacité de concentration. Évitez de conduire ou d'utiliser des machines si vous ressentez des signes quelconques de chute du taux de sucre dans le sang. Voir rubrique 2, « Avertissements et précautions » pour plus d'informations sur le risque accru de chute du taux de sucre dans le sang et rubrique 4 pour connaître les signes annonciateurs d'un faible taux de sucre dans le sang. Veuillez consulter votre médecin pour plus d'informations.

### **Wegovy contient du sodium**

Ce médicament contient moins de 1 mmol de sodium (23 mg) par dose, c'est-à-dire qu'il est essentiellement « sans sodium ».

### 3. Comment utiliser Wegovy ?

Veillez à toujours utiliser ce médicament en suivant exactement les indications de votre médecin. Vérifiez auprès de votre médecin, pharmacien ou infirmier/ère en cas de doute.

#### **Quelle quantité prendre** *Adultes*

La dose recommandée est de 2,4 mg une fois par semaine.

Votre traitement commencera à une faible dose qui sera progressivement augmentée sur une période de 16 semaines de traitement.

- Lorsque vous commencez à utiliser Wegovy, la dose de départ est de 0,25 mg une fois par semaine.
- Votre médecin vous donnera des instructions pour augmenter progressivement votre dose toutes les 4 semaines jusqu'à ce que vous atteigniez la dose recommandée de 2,4 mg une fois par semaine.
- Une fois que vous atteignez la dose recommandée de 2,4 mg, n'augmentez pas davantage cette dose.
- Si vous vous sentez très gêné(e) par des nausées ou par des vomissements, envisagez avec votre médecin de retarder l'augmentation de la dose ou de revenir à la dose précédente jusqu'à l'amélioration des symptômes.

Habituellement, vous devrez suivre le tableau ci-dessous.

Augmentation de la dose	Dose hebdomadaire
Semaines 1 à 4	0,25 mg
Semaines 5 à 8	0,5 mg
Semaines 9 à 12	1 mg
Semaines 13 à 16	1,7 mg
À partir de la semaine 17	2,4 mg

Votre médecin évaluera votre traitement de manière régulière.

#### *Adolescents (âgés de plus de 12 ans)*

Pour les adolescents, le même schéma d'augmentation de la dose que celui utilisé pour les adultes doit être appliqué (voir ci-dessus). La dose doit être augmentée jusqu'à 2,4 mg (dose d'entretien) ou jusqu'à la dose maximale tolérée. Des doses hebdomadaires supérieures à 2,4 mg ne sont pas recommandées.

#### **Comment Wegovy est administré**

Wegovy doit être administré par injection sous la peau (injection sous-cutanée). Ne l'injectez pas directement dans une veine ou dans un muscle.

- Les meilleurs endroits pour réaliser l'injection sont le devant du haut du bras, la cuisse ou le ventre.
- Avant d'utiliser le stylo pour la première fois, votre médecin, pharmacien ou infirmier/ère vous montrera comment l'utiliser.

Les instructions détaillées sur la manière d'utiliser le stylo figurent au verso de cette notice.

#### **Personnes atteintes de diabète de type 2**

Informez votre médecin si vous avez un diabète de type 2. Votre médecin peut ajuster la dose de vos médicaments contre le diabète pour éviter un faible taux de sucre sanguin.

### **Comment utiliser Wegovy**

- Vous devez utiliser ce médicament une fois par semaine, le même jour chaque semaine si possible.
- Vous pouvez faire vous-même l'injection, quel que soit le moment de la journée – au cours ou en dehors des repas.

Si nécessaire, vous pouvez changer le jour de votre injection hebdomadaire de ce médicament, à condition que votre dernière injection ait eu lieu au moins 3 jours auparavant. Après la sélection d'un nouveau jour d'administration, poursuivez l'injection une fois par semaine.

### **Si vous avez utilisé plus de Wegovy que vous n'auriez dû**

Prévenez immédiatement votre médecin. Vous pouvez avoir des effets indésirables tels que des nausées, des vomissements ou des diarrhées, qui peuvent provoquer une déshydratation (perte de liquides).

### **Si vous oubliez d'utiliser Wegovy**

Si vous avez oublié d'injecter une dose et que :

- 5 jours maximum se sont écoulés depuis la date à laquelle vous auriez dû utiliser Wegovy, injectez la dose dès que vous y pensez. Ensuite, injectez la dose suivante comme d'habitude, le jour prévu.
- plus de 5 jours se sont écoulés depuis la date à laquelle vous auriez dû utiliser Wegovy, ne prenez pas la dose manquée. Ensuite, injectez la dose suivante comme d'habitude, le jour suivant prévu.

Ne prenez pas de dose double pour compenser la dose que vous avez oublié de prendre.

### **Si vous arrêtez d'utiliser Wegovy**

N'arrêtez pas d'utiliser ce médicament sans avoir consulté votre médecin.

Si vous avez d'autres questions sur l'utilisation de ce médicament, demandez plus d'informations à votre médecin, à votre pharmacien ou à votre infirmier/ère.

## **4. Quels sont les effets indésirables éventuels ?**

Comme tous les médicaments, ce médicament peut provoquer des effets indésirables, mais ils ne surviennent pas systématiquement chez tout le monde.

### **Effets indésirables graves**

#### **Fréquents** (pouvant affecter jusqu'à 1 personne sur 10)

- Complications de la maladie de l'œil diabétique (rétinopathie diabétique). Si vous présentez un diabète, vous devez informer votre médecin si vous constatez des problèmes au niveau des yeux, tels que des modifications de la vue, pendant le traitement avec ce médicament.

#### **Peu fréquents** (pouvant affecter jusqu'à 1 personne sur 100)

- Inflammation du pancréas (pancréatite aiguë). Les signes d'une inflammation du pancréas peuvent comprendre une douleur intense et persistante au niveau de l'estomac ; la douleur peut se déplacer dans le dos. Vous devez immédiatement consulter votre médecin si vous ressentez de tels symptômes.

#### **Rares** (pouvant affecter jusqu'à 1 personne sur 1 000)

- Réactions allergiques sévères (réactions anaphylactiques, angioedème). Vous devez demander une aide médicale en urgence et informer immédiatement votre médecin si vous ressentez des symptômes tels que des difficultés respiratoires, un gonflement, la tête qui tourne, des battements de cœur rapides, de la transpiration et une perte de connaissance ou un gonflement rapide sous la peau dans les zones telles que le visage, la gorge, les bras et les jambes, qui

peuvent mettre le pronostic vital en jeu si le gonflement de la gorge bloque les voies respiratoires.

### **Autres effets indésirables**

**Très fréquents** (pouvant affecter plus de 1 personne sur 10)

- maux de tête
- nausées
- vomissement
- diarrhées
- constipation
- douleur à l'estomac
- sensation de faiblesse ou de fatigue

- Ces effets sont observés principalement pendant la période d'augmentation de la dose et disparaissent généralement avec le temps.

**Fréquents** (pouvant affecter jusqu'à 1 personne sur 10)

- sensation de vertige
- maux de ventre ou indigestion
- **rots** (éructation)
- gaz (flatulences)
- ballonnements abdominaux
- inflammation de l'estomac (gastrite) – les signes comprennent des douleurs d'estomac, des nausées ou des vomissements
- reflux ou brûlure d'estomac – également appelé « reflux gastro-œsophagien »
- calculs biliaires
- perte des cheveux ou de poils
- réactions au site d'injection
- faible taux de sucre dans le sang (hypoglycémie) chez les patients atteints de diabète de type 2.

Les signes annonciateurs d'un faible taux de sucre dans le sang peuvent apparaître soudainement. Ils peuvent inclure : sueurs froides, pâleur et froideur de la peau, maux de tête, rythme cardiaque rapide, nausées ou sensation de faim excessive, changements au niveau de la vision, somnolence ou faiblesse, nervosité, anxiété ou confusion, difficultés de concentration ou tremblement.

Votre médecin vous expliquera comment traiter un faible taux de sucre dans le sang et ce que vous devez faire si vous remarquez ces signes annonciateurs.

Un faible taux de sucre dans le sang risque de survenir plus fréquemment si vous prenez également un sulfamide hypoglycémiant ou une insuline. Votre médecin pourra réduire la dose de ces médicaments avant que vous ne commenciez à prendre ce médicament.

**Peu fréquents** (pouvant affecter jusqu'à 1 personne sur 100)

- faible tension artérielle
- sensation de vertige ou tête qui tourne, en se levant ou en s'asseyant en raison d'une chute de la tension artérielle
- rythme cardiaque rapide
- augmentation des enzymes pancréatiques (telles que la lipase et l'amylase), constatée par des analyses sanguines.
- un retard dans la vidange de l'estomac.

### **Déclaration des effets secondaires**

Si vous ressentez un quelconque effet indésirable, parlez-en à votre médecin, votre pharmacien ou à votre infirmier/ère. Ceci s'applique aussi à tout effet indésirable qui ne serait pas mentionné dans cette notice. Vous pouvez également déclarer les effets indésirables directement via [le système national de déclaration](#) décrit en [Annexe V](#). En signalant les effets indésirables, vous contribuez à fournir davantage d'informations sur la sécurité du médicament.

## 5. Comment conserver Wegovy ?

Tenir ce médicament hors de la vue et de la portée des enfants.

N'utilisez pas ce médicament après la date de péremption indiquée sur l'étiquette du stylo et sur l'emballage après « EXP ». La date de péremption fait référence au dernier jour de ce mois.

### Avant ouverture

À conserver au réfrigérateur (entre 2 °C et 8 °C). Ne pas congeler. Maintenir à distance de l'élément de refroidissement.

### Après ouverture

- Vous pouvez conserver le stylo pendant 6 semaines à une température inférieure à 30 °C ou au réfrigérateur (entre 2 °C et 8 °C) à distance de l'élément de refroidissement. Ne pas congeler Wegovy et ne pas l'utiliser s'il a été congelé.
- Lorsque vous n'utilisez pas le stylo, laisser le capuchon du stylo en place pour le protéger de la lumière.

N'utilisez pas ce médicament si vous remarquez que la solution n'est pas limpide et incolore.

Ne jetez aucun médicament au tout-à-l'égout ou avec les ordures ménagères. Demandez à votre pharmacien d'éliminer les médicaments que vous n'utilisez plus. Ces mesures contribuent à préserver l'environnement.

## 6. Contenu de l'emballage et autres informations

### Ce que contient Wegovy

- La substance active est le sémaglutide.

#### Wegovy 0,25 mg FlexTouch solution injectable

Chaque stylo prérempli contient 1 mg de sémaglutide dans 1,5 ml (0,68 mg/ml).

#### Wegovy 0,5 mg FlexTouch solution injectable

Chaque stylo prérempli contient 2 mg de sémaglutide dans 1,5 ml (1,34 mg/ml).

#### Wegovy 1 mg FlexTouch solution injectable

Chaque stylo prérempli contient 4 mg de sémaglutide dans 3 ml (1,34 mg/ml).

#### Wegovy 1,7 mg FlexTouch solution injectable

Chaque stylo prérempli contient 6,8 mg de sémaglutide dans 3 ml (2,27 mg/ml).

#### Wegovy 2,4 mg FlexTouch solution injectable

Chaque stylo prérempli contient 9,6 mg de sémaglutide dans 3 ml (3,2 mg/ml).

- Les autres composants sont : phosphate disodique dihydraté, propylène glycol, phénol, acide chlorhydrique/hydroxyde de sodium (pour l'ajustement du pH), eau pour préparations injectables. Voir aussi section 2 « Wegovy contient du sodium » pour les informations sur le sodium.

### Comment se présente Wegovy et contenu de l'emballage extérieur

Wegovy est une solution injectable limpide et incolore dans un stylo prérempli.

Chaque stylo pré-rempli contient 4 doses.

Wegovy 0,25 ; 0,5 ; 1 et 1,7 mg FlexTouch solution injectable, est disponible dans les conditionnements suivants :

1 stylo prérempli et 4 aiguilles jetables NovoFine Plus.



Wegovy 2,4 mg FlexTouch solution injectable, est disponible dans les conditionnements suivants :

1 stylo prérempli et 4 aiguilles jetables NovoFine Plus.

3 stylos préremplis et 12 aiguilles jetables NovoFine Plus

Toutes les présentations peuvent ne pas être commercialisées.

**Titulaire de l'Autorisation de mise sur le marché et fabricant**

Novo Nordisk A/S

Novo Allé

DK-2880 Bagsværd

Danemark

**La dernière date à laquelle cette notice a été révisée est**

**Autres sources d'informations**

Des informations détaillées sur ce médicament sont disponibles sur le site internet de l'Agence européenne des médicaments <http://www.ema.europa.eu>.

## Indications d'utilisation du stylo Wegovy

Avant de commencer à utiliser votre stylo Wegovy FlexTouch une fois par semaine, **toujours lire ces instructions attentivement**, et en parler à votre médecin, votre infirmier/ère ou votre pharmacien pour savoir comment injecter correctement Wegovy.

Le stylo Wegovy est un stylo doseur qui **contient quatre doses prescrites de Wegovy, correspondant à quatre doses à intervalle d'une fois par semaine.**

Veillez vous référer au tableau dans le couvercle de la boîte pour consigner le nombre d'injections que vous avez réalisées et le nombre de doses restantes dans le stylo.

Wegovy est proposé en cinq modèles différents du stylo, contenant chacun l'une des doses de sémaglutide prescrites suivantes :

**0,25 mg** **0,5 mg** **1 mg** **1,7 mg** **2,4 mg**

**Commencez toujours par contrôler l'étiquette du stylo pour vérifier qu'il contient la dose prescrite de Wegovy.**

Votre stylo est conçu pour être utilisé avec des aiguilles jetables de calibre 30G, 31 G et 32 G d'une longueur maximale de 8 mm.

**L'emballage contient :**

- Stylo Wegovy
- 4 aiguilles NovoFine Plus
- Notice

## Stylo Wegovy (exemple)

**Remarque :** les dimensions de votre stylo peuvent être différentes de celles du stylo présenté sur la figure. Ces instructions s'appliquent à tous les stylos Wegovy.

### Wegovy stylo FlexTouch (exemple)

**Remarque:** Les dimensions de votre stylo et les couleurs des étiquettes peuvent être différentes de celles du stylo présenté en exemple.

Ces instructions s'appliquent à tous les stylos Wegovy FlexTouch

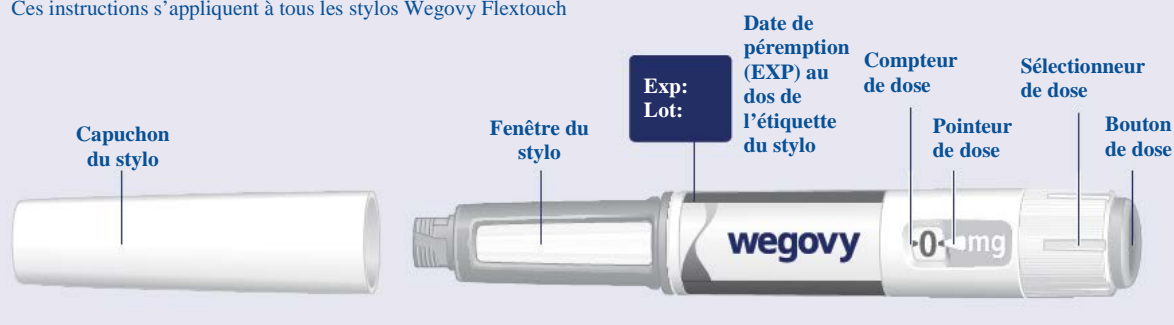

## Aiguille NovoFine Plus (exemple)

### Aiguille NovoFine Plus (exemple)



#### 1 Préparez votre stylo en y connectant une nouvelle aiguille

**Contrôlez le nom et la dose** de votre stylo, pour vérifier qu'il contient la dose prescrite de Wegovy.

**Retirez le capuchon du stylo.**

(Voir image A)

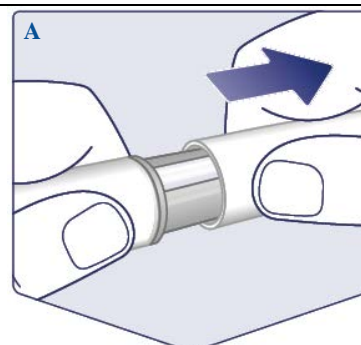

**Vérifiez que la solution dans le stylo est limpide et incolore.**

Regardez au travers de la fenêtre du stylo. Si Wegovy est trouble ou coloré, n'utilisez pas le stylo.

(Voir image B)

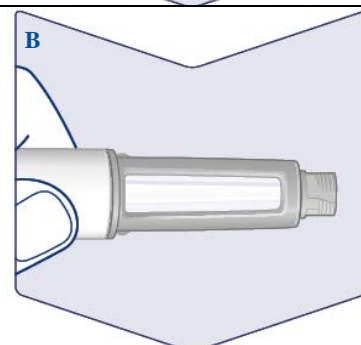

**Utilisez toujours une nouvelle aiguille pour chaque injection.**

**Prenez une aiguille** lorsque vous êtes prêt(e) à procéder à l'injection. Vérifiez que l'opercule de papier et le capuchon extérieur de l'aiguille ne présentent pas de dommages. Si vous voyez un dommage, la stérilité de l'aiguille pourrait être compromise. Éliminez-la alors et utilisez-en une nouvelle.

**Retirez l'opercule de papier.**

(Voir image C)

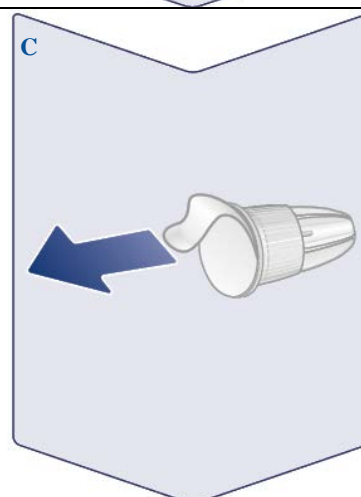

**Poussez l'aiguille sur le stylo. Tournez-la jusqu'à ce qu'elle soit en place.**

(Voir image D).

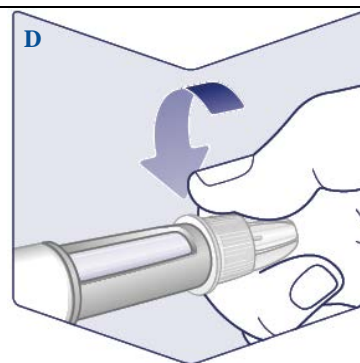

**L'aiguille est protégée par deux capuchons. Vous devez retirer les deux.**

Si vous oubliez de les retirer, vous ne serez pas en mesure d'injecter Wegovy.

**Retirez le capuchon extérieur et conservez-le.** Vous en aurez besoin pour retirer l'aiguille du stylo en toute sécurité après l'injection.

**Retirez le capuchon intérieur de l'aiguille et éliminez-le.** Une goutte de Wegovy peut apparaître au niveau d'extrémité de l'aiguille. Vous devez toujours contrôler le débit de Wegovy si vous utilisez un nouveau stylo pour la première fois. Voir « **Contrôler le débit pour chaque nouveau stylo** ».

N'utilisez jamais une aiguille pliée ou endommagée. Pour plus d'informations sur la manipulation de l'aiguille, voir « **À propos des aiguilles** » plus loin dans ces instructions.

(Voir image E)

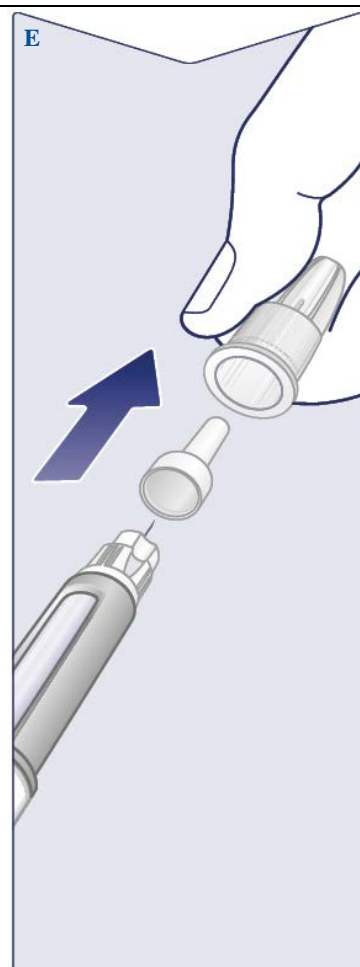

**Contrôler le débit pour chaque nouveau stylo**

Si votre stylo Wegovy a déjà été utilisé, passez à « **2 Définir votre dose** ».

Contrôlez le débit de Wegovy uniquement avant votre **première injection de chaque nouveau stylo**.

Faites tourner le sélectionneur de dose jusqu'à ce que vous voyiez le symbole de contrôle de débit (\*\*).

(Voir image F)



Veillez à ce que le symbole de contrôle de débit soit aligné avec le pointeur de dose.

(Voir image G)



### Contrôle du débit

Tenez le stylo avec la pointe de l'aiguille vers le haut.

**Appuyez sur le bouton de dose et maintenez-le enfoncé** jusqu'à ce que le compteur de dose revienne à **0**. **0** doit être aligné avec le pointeur de dose.

Une goutte de Wegovy doit apparaître à la pointe de l'aiguille. Cette goutte indique que votre stylo est prêt à être utilisé.

Si aucune goutte n'apparaît, contrôlez une nouvelle fois le débit. **Ce contrôle ne peut être réalisé que deux fois.**

Si il n'y a toujours pas de goutte, **changez d'aiguille et contrôlez à nouveau le débit.**

**N'utilisez pas le stylo** si aucune goutte de Wegovy n'apparaît.

(Voir image H)



### 2 Définir la dose

Tournez le sélecteur de dose jusqu'à ce que le **compteur de dose s'arrête et indique votre dose prescrite.**

(Voir image I)



La ligne en pointillés (  ) du compteur de dose vous permettra d'obtenir votre dose.

Le sélectionneur de dose émet un clic différent lorsque vous le tournez vers l'avant, l'arrière ou au-delà de votre dose. Vous entendrez un clic à chaque fois que vous tournez le sélectionneur de dose. Ne définissez pas la dose en comptant le nombre de clics que vous entendez.

(Voir image J)

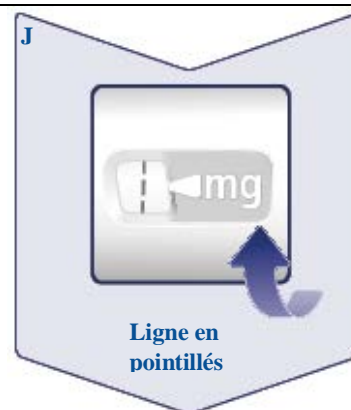

**Lorsque la dose prescrite est alignée avec le pointeur de dose, vous avez sélectionné votre dose.** Sur cette image, la dose **0,25 mg** est montrée à titre d'exemple.

Si le compteur de dose s'arrête avant que vous n'ayez atteint la dose prescrite, reportez-vous à la section « **La quantité de Wegovy est-elle suffisante ?** » plus loin dans ces instructions.

(Voir image K)

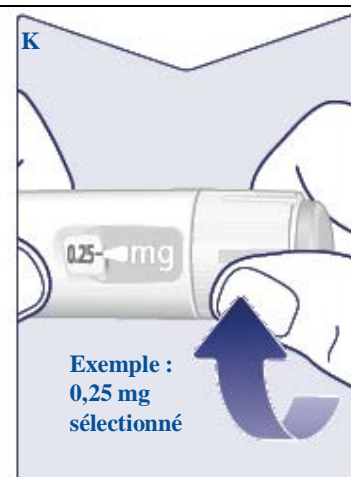

### Choisissez votre site d'injection

Choisissez le haut du bras, la cuisse ou le ventre (à une distance de 5 cm du nombril).

Vous pouvez injecter dans la même zone du corps chaque semaine, mais assurez-vous que le point d'injection ne soit pas celui utilisé pour l'injection précédente.

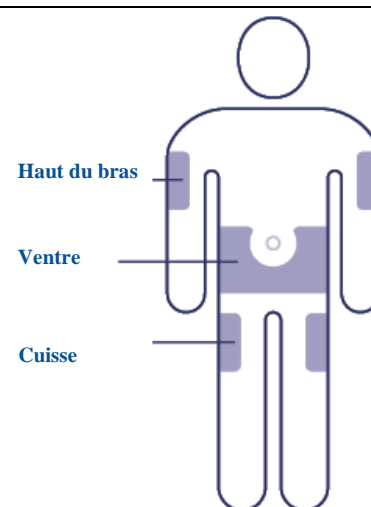

### 3 Injecter la dose

**Insérez l'aiguille dans la peau.**

**Veillez à ce que vous puissiez voir le compteur de dose.** Ne le couvrez pas avec vos doigts. Cela pourrait interrompre l'injection.

(Voir image L)

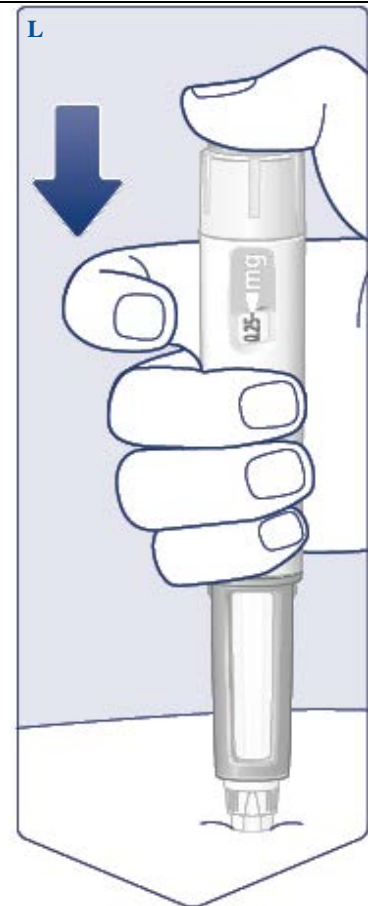

**Appuyez sur le bouton de dose et maintenez-le enfoncé jusqu'à ce que le compteur de dose indique **0**.**

(Voir image M)

**Maintenez la pression sur le bouton de dose avec l'aiguille dans la peau et comptez lentement jusqu'à 6.** Le **0** doit être aligné avec le pointeur de dose. Vous pouvez entendre ou ressentir un clic lorsque le compteur de dose revient à **0**.

(Voir image N)

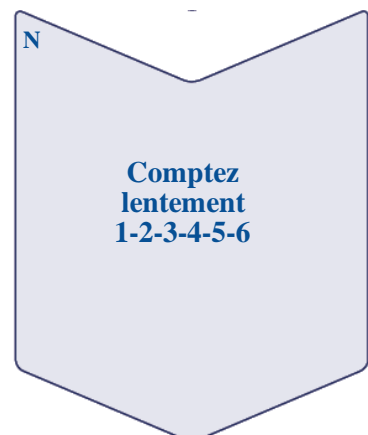
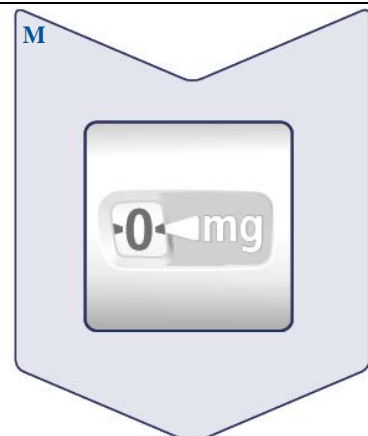



**Retirez l'aiguille de la peau.** Si l'aiguille est retirée trop tôt, un jet de Wegovy peut sortir de la pointe de l'aiguille et la dose entière ne serait pas administrée.

Si du sang apparaît au site d'injection, appuyez doucement sur la zone pour arrêter le saignement.

Une goutte de Wegovy peut apparaître à la pointe de l'aiguille après l'injection. C'est normal et n'a aucun impact sur votre dose.

(Voir image O)

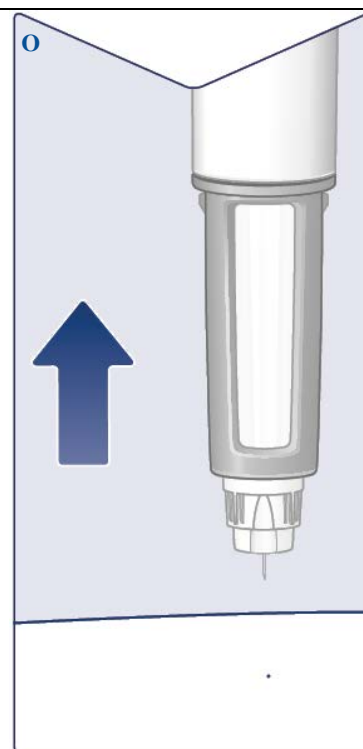

#### **4 Après l'injection**

**Placez la pointe de l'aiguille dans le capuchon extérieur** sur une surface plane sans toucher l'aiguille ni le capuchon.

**Une fois l'aiguille recouverte de son capuchon,** poussez doucement sur le capuchon jusqu'au bout.

(Voir image P)

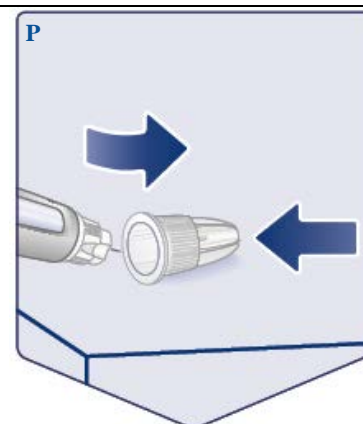

**Dévissez l'aiguille** et éliminez-la selon les instructions de votre médecin, infirmier/ère, pharmacien ou de vos autorités locales.

**N'essayez jamais de remettre en place le capuchon intérieur sur l'aiguille.** Vous pourriez vous piquer avec l'aiguille.

**Éliminez l'aiguille immédiatement après chaque injection** pour éviter d'utiliser des aiguilles bouchées, la contamination, les infections et une erreur de posologie. **Ne conservez jamais le stylo avec l'aiguille connectée.**

(Voir image Q)

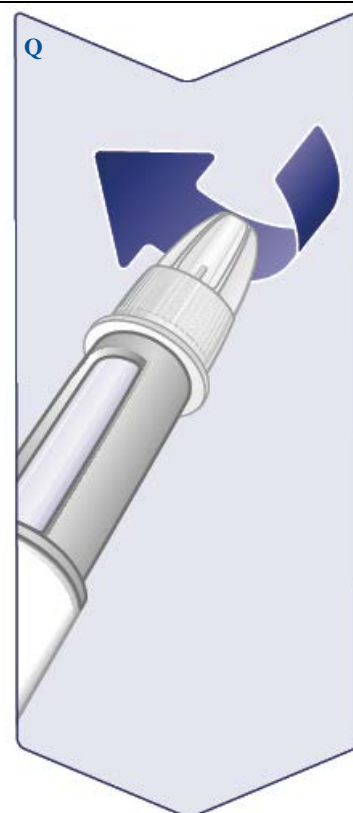

**Remettez le capuchon du stylo en place** sur votre stylo après chaque utilisation pour protéger Wegovy de la lumière.

(Voir image R)



Lorsque le stylo est vide, éliminez-le sans aiguille conformément aux instructions fournies par votre médecin, votre infirmier/ère, votre pharmacien ou les autorités locales.

<p>Le capuchon du stylo et la boîte vide peuvent être éliminés dans vos ordures ménagères.</p>	
<p><b>À propos des aiguilles</b></p>	
<p><b>Identifier une aiguille bouchée ou endommagée</b></p> <ul style="list-style-type: none"> <li>• Si <b>0</b> n'apparaît pas dans le compteur de dose après avoir appuyé en continu sur le bouton de dose, il est possible que vous ayez utilisé une aiguille bouchée ou endommagée.</li> <li>• Dans ce cas, vous n'avez <b>pas</b> reçu Wegovy, même si le compteur de dose n'est plus sur la dose initiale que vous aviez définie.</li> </ul> <p><b>En cas d'aiguille bouchée</b></p> <ul style="list-style-type: none"> <li>• Changez l'aiguille conformément aux instructions du point « <b>1 Préparer le stylo avec une nouvelle aiguille</b> » et passez à « <b>2 Définir la dose</b> ».</li> </ul>	
<p><b>Entretien du stylo</b></p>	
<p>Entretenez correctement le stylo. Une mauvaise manipulation ou utilisation peut entraîner des erreurs de dosage. Le cas échéant, vous pourriez ne pas bénéficier des avantages prévus de Wegovy.</p> <ul style="list-style-type: none"> <li>• Reportez-vous au verso de cette notice pour connaître les conditions de conservation du stylo.</li> <li>• <b>N'injectez pas Wegovy s'il a été exposé à la lumière directe du soleil.</b></li> <li>• <b>Ne congelez pas Wegovy et n'injectez jamais Wegovy s'il a été congelé.</b> Eliminez le stylo.</li> <li>• <b>Ne faites pas tomber le stylo</b> et ne le cognez pas sur des surfaces dures.</li> <li>• <b>N'essayez pas de remplir le stylo.</b> Une fois vide, vous devez l'éliminer.</li> <li>• <b>N'essayez pas de réparer votre stylo</b> ou de le démonter.</li> <li>• <b>N'exposez pas le stylo à la poussière, à la saleté ou à des liquides.</b></li> <li>• <b>Ne lavez pas, ne faites pas tremper ou ne lubrifiez pas le stylo.</b> Si nécessaire, nettoyez-le avec un détergent doux sur un chiffon humide.</li> </ul>	
<p><b>La quantité de Wegovy est-elle suffisante ?</b></p>	
<p>Si le compteur de dose s'arrête avant que vous n'atteigniez la dose prescrite, il n'y a plus assez de Wegovy pour obtenir une dose complète. Mettez le stylo au rebut et utilisez-en un nouveau.</p>	
<p><b>⚠ Informations importantes</b></p>	
<ul style="list-style-type: none"> <li>• <b>Injectez une seule dose de Wegovy une fois par semaine.</b> Si vous ne prenez pas Wegovy conformément à la prescription, vous pourriez ne pas bénéficier de tous les avantages du médicament.</li> <li>• Si vous prenez plusieurs médicaments par injection, il est très <b>important de contrôler le nom et la dose</b> sur l'étiquette du stylo <b>avant utilisation.</b></li> </ul>	

- **N'utilisez pas ce stylo sans aide si vous avez des problèmes de vision et si vous n'êtes pas en mesure de suivre ces instructions.** Demandez de l'aide à une personne qui n'a pas de problème de vision et qui est formée à l'utilisation du stylo Wegovy.
- Conservez toujours le stylo et les aiguilles **hors de la vue et de la portée d'autres personnes, particulièrement des enfants.**
- **Ne partagez jamais** votre stylo ou vos aiguilles avec d'autres personnes.
- **Les aiguilles sont à usage unique. Ne réutilisez jamais vos aiguilles** car cela peut entraîner l'utilisation d'aiguilles bouchées, une contamination, une infection et une erreur de posologie.
- Les soignants doivent **faire preuve de prudence lors de la manipulation des aiguilles usagées** pour éviter toute blessure ou infection due à des piqûres accidentelles.